

DIGITAL MEDIA RECEIVER

數位媒體接收機

جهاز استقبال وسائط رقمية

دریافت کننده رسانه دیجیتالی

**MVH-S325BT**

**Pioneer**



Quick Start Guide

快速開始指南

دليل البدء السريع

راهنمای شروع سریع

## About the Operation manual

This guide is intended to guide you through the basic functions of this unit.  
For details, please refer to the Operation manual stored on the website.

<https://pioneer-mea.com/en/>



## Before You Start

Thank you for purchasing this PIONEER product

To ensure proper use, please read through this manual before using this product. It is especially important that you read and observe **WARNINGS** and **CAUTIONS** in this manual. Please keep the manual in a safe and accessible place for future reference.

### WARNING

- Do not attempt to install or service this product by yourself. Installation or servicing of this product by persons without training and experience in electronic equipment and automotive accessories may be dangerous and could expose you to the risk of electric shock, injury or other hazards.
- Do not attempt to operate the unit while driving. Make sure to pull off the road and park your vehicle in a safe location before attempting to use the controls on the device.

### CAUTION

- Do not allow this unit to come into contact with moisture and/or liquids. Electrical shock could result. Also, damage to this unit, smoke, and overheating could result from contact with liquids.
- Always keep the volume low enough to hear outside sounds.
- This product is evaluated in moderate and tropical climate condition under the Audio, video and similar electronic apparatus - Safety requirements, IEC 60065.

## If you experience problems

Should this unit fail to work properly, please contact your dealer or nearest authorized PIONEER Service Station.

## Getting Started

### Basic operation

#### MVH-S325BT

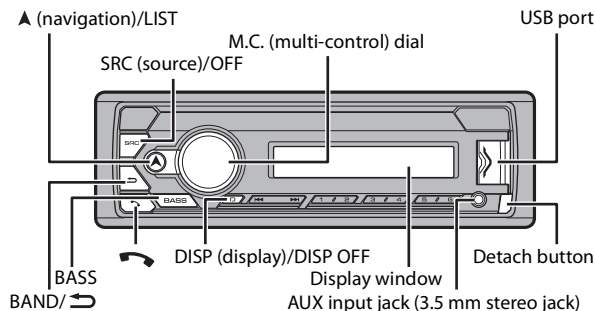

## Remote Control

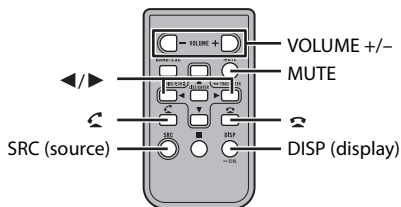

## Frequently used operations

Purpose	Operation	
	Head Unit	Remote Control
Turn on the power*	Press <b>SRC/OFF</b> to turn on the power. Press and hold <b>SRC/OFF</b> to turn off the power.	Press <b>SRC</b> to turn on the power. Press and hold <b>SRC</b> to turn off the power.
Adjust the volume	Turn the <b>M.C.</b> dial.	Press <b>VOLUME +</b> or <b>-</b> . Press <b>MUTE</b> to mute the unit. Press <b>MUTE</b> again or press <b>VOLUME +</b> or <b>-</b> to unmute.
Select a source	Press <b>SRC/OFF</b> repeatedly.	Press <b>SRC</b> repeatedly.
Change the display information	Press <b>DISP/DISP OFF</b> repeatedly. Press and hold <b>DISP/DISP OFF</b> to turn off the display information.	Press <b>DISP</b> repeatedly.
Return to the previous display/list	Press <b>BAND/</b> ↻ .	Press ◀/▶ to select the next/previous folder.

Purpose	Operation	
	Head Unit	Remote Control
Return to the normal display from the menu	Press and hold <b>BAND/</b> ↻ .	-
Change the display brightness	Press and hold <b>BAND/</b> ↻ .	-
Answering a call	Press any button.	Press ☎ .
Ending a call	Press ☎ .	Press ☎ .
Boost the bass level	Press <b>BASS</b> . • You can select the bass level ([HI] or [LOW]) in [D.BASS].	-

\* When this unit's blue/white lead is connected to the vehicle's auto-antenna relay control terminal, the vehicle's antenna extends when this unit's source is turned on. To retract the antenna, turn the source off.

## Setup menu

When you turn the ignition switch to ON after installation, the setup menu appears in the display.

- 1 Turn the **M.C.** dial to select the options, then press to confirm. To proceed to the next menu option, you need to confirm your selection.

Menu Item	Description
<b>CLOCK SET</b>	Set the clock. 1 Turn the <b>M.C.</b> dial to adjust the hour, then press to confirm. The indicator moves to the minute setting automatically. 2 Turn the <b>M.C.</b> dial to adjust the minute, then press to confirm.
<b>FM STEP</b> [100], [50]	Select the FM tuning step from 100 kHz or 50 kHz.

Menu Item	Description
<b>AM STEP</b> [10], [9]	Select the AM tuning step from 10 kHz or 9 kHz.

- [QUIT :YES] appears.  
To return to the first item of the setup menu, turn the **M.C.** dial to select [QUIT :NO], then press to confirm.
- Press the **M.C.** dial to confirm the settings.

## Radio

### Receiving preset stations

- Press **SRC/OFF** to select [RADIO].
- Press **BAND/↔** to select the band from [FM1], [FM2], [FM3], [AM], [SW1] or [SW2].
- Press a number button (1/∧ to 6/↔).

### Best stations memory (BSM)

The six strongest stations are stored on the number buttons (1/∧ to 6/↔).

- After selecting the band, press the **M.C.** dial to display the main menu.
- Turn the **M.C.** dial to select [FUNCTION], then press to confirm.
- Turn the **M.C.** dial to select [BSM], then press to confirm.

### To store stations manually

- While receiving the station you want to store, press and hold one of the number buttons (1/∧ to 6/↔) until it stops flashing.

## USB/iPhone®/AUX

(iPhone source is not available when [USB MTP] is set to [ON] in the SYSTEM settings.)

### Playing back

Disconnect headphones from the device before connecting it to the unit.

### USB devices (including Android™)/iPhone

- Open the USB port cover.
- Plug in the USB device/iPhone using an appropriate cable.

#### MTP connection

A device installed with Android OS 4.0 or most of later versions can be connected to the unit via MTP, using the cable supplied with the device. However, depending on the connected device, OS version or the numbers of the files in the device, audio files/songs may not be able to be played back via MTP.

#### NOTE

If you use an MTP connection, [USB MTP] needs to be set to [ON] in the SYSTEM settings.

### AUX

- Insert the stereo mini plug into the AUX input jack.
- Press **SRC/OFF** to select [AUX IN] as the source.

## Bluetooth

### Bluetooth connection



- 1 Turn on the Bluetooth function of the device.
- 2 Select the unit name shown in the device display.
- 3 Make sure the same 6-digit number appears on this unit and the device, then select [YES] if the 6-digit numbers displayed on this unit and the device are the same.

### Bluetooth telephone

#### To answer an incoming call

- 1 Press any button when a call is received.

#### Basic operations

Purpose	Operation
End a call	Press  .
Reject an incoming call	Press and hold  when a call is received.

#### Voice recognition

This function is only available when an iPhone/Android device equipped with voice recognition is connected to the unit via Bluetooth.

- 1 Press and hold  and then talk into the microphone to input voice commands.

To exit the voice recognition mode, press **BAND/** .

## Spotify®

(Not available when [USB MTP] is set to [ON] in the SYSTEM settings.)

### Listening to Spotify

Update the firmware of the Spotify application to the latest version before use.

- 1 Connect this unit with the mobile device.
  - iPhone via USB (page 4)
  - iPhone/Android device via Bluetooth (page 5)
- 2 Press **SRC/OFF** to select [SPOTIFY].
- 3 Press and hold **1/ ^** to display [APP CONTROL].
- 4 Turn the **M.C.** dial to select one of the below.
  - Select [WIRED] for the USB connection.
  - Select [BLUETOOTH] for the Bluetooth connection.
- 5 Press **SRC/OFF** to select [SPOTIFY].
- 6 Launch the Spotify application on the mobile device and start playback.

## Using Pioneer Smart Sync/APP

### WARNING

Do not attempt to operate the application while driving. Make sure to pull off the road and park your vehicle in a safe location before attempting to use the controls on the application.

### TIP

It is recommended to enter the search term "Pioneer Smart Sync" in the search field to search for the application.

Pioneer Smart Sync



## Making a connection with Pioneer Smart Sync

- 1 Press the **M.C.** dial to display the main menu.
- 2 Turn the **M.C.** dial to select [SYSTEM], then press to confirm.
- 3 Turn the **M.C.** dial to select [APP CONTROL], then press to confirm.
- 4 Turn the **M.C.** dial to select one of the below.
  - Select [WIRED] for the USB connection.
  - Select [BLUETOOTH] for the Bluetooth connection.
- 5 Turn the **M.C.** dial to select [AUTO APP CONN], then press to confirm.
- 6 Turn the **M.C.** dial to select [ON], then press to confirm.
- 7 Connect this unit with the mobile device.
  - iPhone/Android device via USB (page 4)
  - iPhone/Android device via Bluetooth (page 5)Pioneer Smart Sync on the device starts automatically.

### NOTE

Regardless of whether the [AUTO APP CONN] setting is set to [ON] or [OFF], you can also perform the following to start Pioneer Smart Sync.

- For devices other than the USB-connected Android device, press **SRC/OFF** to select any source and press and hold the **M.C.** dial.
- For iPhone, launch Pioneer Smart Sync on the mobile device.

## Settings

You can adjust various settings in the main menu.

- 1 Press the **M.C.** dial to display the main menu.
- 2 Turn the **M.C.** dial to select one of the categories below, then press to confirm.
  - FUNCTION settings
  - AUDIO settings
  - SYSTEM settings
  - ILLUMINATION settings
  - MIXTRAX settings
- 3 Turn the **M.C.** dial to select the options, then press to confirm.

# Connections/Installation

## Supplied part list

- This product (x1)
- Truss screw (5 mm x 9 mm) (x3)
- Trim ring (x1)
- Mounting sleeve (x1)
- Power cord (x1)
- Microphone (3 m) (x1)
- Remote Control (x1)
- Extraction key (x2)
- Side bracket (x1)
- Side bracket screw (x1)

## Connections

### ⚠ WARNING

- When speaker output is used by 4 channels, use speakers over 50 W (maximum input power) and between 4 Ω to 8 Ω (impedance value). Do not use 1 Ω to 3 Ω speakers for this unit.
- When rear speaker output is used by 2 Ω of subwoofer, use speakers over 70 W (maximum input power).  
\* Please refer to connections for a connection method.
- The black cable is ground. When installing this unit or power amp (sold separately), make sure to connect the ground wire first. Ensure that the ground wire is properly connected to metal parts of the car's body. The ground wire of the power

amp and the one of this unit or any other device must be connected to the car separately with different screws. If the screw for the ground wire loosens or falls out, it could result in fire, generation of smoke or malfunction.

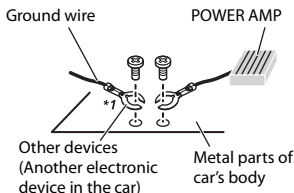

\*1 Not supplied for this unit

### Important

- When installing this unit in a vehicle without an ACC (accessory) position on the ignition switch, failure to connect the red cable to the terminal that detects operation of the ignition key may result in battery drain.



ACC position



No ACC position

- Use this unit with a 12-volt battery and negative grounding only. Failure to do so may result in a fire or malfunction.

- To prevent a short-circuit, overheating or malfunction, be sure to follow the directions below.
  - Disconnect the negative terminal of the battery before installation.
  - Secure the wiring with cable clamps or adhesive tape. Wrap adhesive tape around wiring that comes into contact with metal parts to protect the wiring.
  - Place all cables away from moving parts, such as the shift lever and seat rails.
  - Place all cables away from hot places, such as near the heater outlet.
  - Do not connect the yellow cable to the battery by passing it through the hole to the engine compartment.
  - Cover any disconnected cable connectors with insulating tape.
  - Do not shorten any cables.
  - Never cut the insulation of the power cable of this unit in order to share the power with other devices. The current capacity of the cable is limited.
  - Use a fuse of the rating prescribed.
  - Never wire the negative speaker cable directly to ground.
  - Never band together negative cables of multiple speakers.
- When this unit is on, control signals are sent through the blue/white cable. Connect this cable to the system remote control of an external power amp or the vehicle's auto-antenna relay control terminal (max.

300 mA 12 V DC). If the vehicle is equipped with a glass antenna, connect it to the antenna booster power supply terminal.

- Never connect the blue/white cable to the power terminal of an external power amp. Also, never connect it to the power terminal of the auto antenna. Doing so may result in battery drain or a malfunction.
- The graphical symbol  placed on the product means direct current.

## This unit

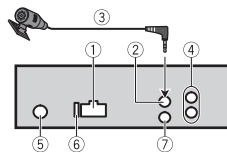

- ① Power cord input
  - ② Microphone input
  - ③ Microphone (3 m)
  - ④ Rear output or subwoofer output\*
  - ⑤ Antenna input
  - ⑥ Fuse (10 A)
  - ⑦ Wired remote input
- Hard-wired remote control adapter can be connected (sold separately).
- \* The ringtone and caller's voice of the Bluetooth telephone are not output from the rear speakers.

## Power cord

Perform these connections when not connecting a rear speaker lead to a subwoofer.

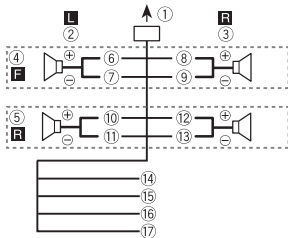

Perform these connections when using a subwoofer without the optional amplifier.

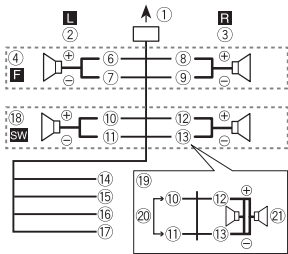

### Important

In the case of ⑱ above, two 4 Ω subwoofers wired in parallel will represent a 2 Ω load.

- ① To power cord input
- ② Left
- ③ Right
- ④ Front speaker
- ⑤ Rear speaker
- ⑥ White
- ⑦ White/black
- ⑧ Gray
- ⑨ Gray/black
- ⑩ Green
- ⑪ Green/black
- ⑫ Violet
- ⑬ Violet/black
- ⑭ Black (chassis ground)  
Connect to a clean, paint-free metal location.
- ⑮ Yellow  
Connect to the constant 12 V supply terminal.
- ⑯ Red  
Connect to terminal controlled by the ignition switch (12 V DC).
- ⑰ Blue/white  
Connect to the system control terminal of the power amp or auto-antenna relay control terminal (max. 300 mA 12 V DC).
- ⑱ Subwoofer (4 Ω)  
When using a subwoofer of 2 Ω, be sure to connect the subwoofer to the violet and violet/black leads of this unit. Do not connect anything to the green and green/black leads.
- ⑳ Not used.
- ㉑ Subwoofer (4 Ω) × 2

### NOTE

Change the initial menu of this unit. Refer to [SP-P/O MODE]. The

subwoofer output of this unit is monaural.

## Power amp (sold separately)

Perform these connections when using the optional amplifier.

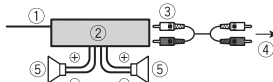

- ① System remote control  
Connect to blue/white cable.
- ② Power amp (sold separately)
- ③ Connect with RCA cables (sold separately)
- ④ To rear output or subwoofer output
- ⑤ Rear speaker or subwoofer

## Installation

### Important

- Check all connections and systems before final installation.
- Do not use unauthorized parts as this may cause malfunctions.
- Consult your dealer if installation requires drilling of holes or other modifications to the vehicle.
- Do not install this unit where:
  - it may interfere with operation of the vehicle.
  - it may cause injury to a passenger as a result of a sudden stop.
- Install this unit away from hot places such as near the heater outlet.

- Optimum performance is obtained when the unit is installed at an angle of less than 60°.



- When installing, to ensure proper heat dispersal when using this unit, make sure you leave ample space behind the rear panel and wrap any loose cables so they are not blocking the vents.

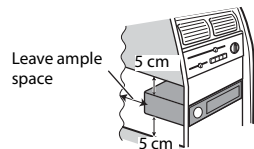

## DIN mount installation

- 1 Insert the supplied mounting sleeve into the dashboard.
- 2 Secure the mounting sleeve by using a screwdriver to bend the metal tabs (90°) into place.

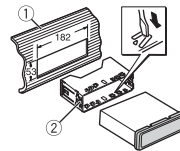

- ① Dashboard
  - ② Mounting sleeve
- Make sure that the unit is installed securely in place. An unstable



installation may cause skipping or other malfunctions.

## When not using the supplied mounting sleeve

- 1 Line up the holes on the mounting bracket with the holes on the sides of the unit to attach the bracket.

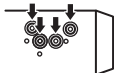

- 2 Screw in one screw on each side to hold the unit in place.

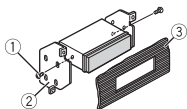

- ① Truss screw (5 mm x 9 mm)
- ② Mounting bracket
- ③ Dashboard or console

## Using the included bracket

Check to make sure that the included bracket matches your particular model of vehicle and then attach it to the unit as shown below.

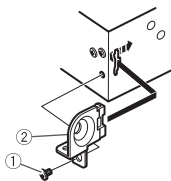
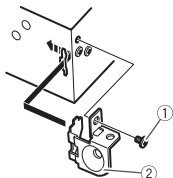

- ① Screw
- ② Bracket

## Removing the unit (installed with the supplied mounting sleeve)

- 1 Remove the trim ring.

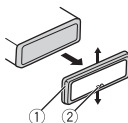

- ① Trim ring
- ② Notched tab

- Releasing the front panel allows easier access to the trim ring.
  - When reattaching the trim ring, point the side with the notched tab down.
- 2 Insert the supplied extraction keys into both sides of the unit until they click into place.
  - 3 Pull the unit out of the dashboard.

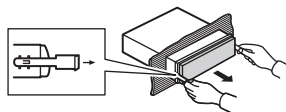

## Installing the microphone

The microphone should be placed directly in front of the driver at a suitable distance to pick up their voice clearly.

### ⚠ CAUTION

It is extremely dangerous to allow the microphone lead to become wound around the steering column or shift lever. Be sure to install the microphone in such a way that it will not obstruct driving. It is recommended to use the clamps (sold separately) to arrange the lead.

### NOTE

Depending on the vehicle model, the microphone cable length may be too short when you mount the microphone on the sun visor. In such cases, install the microphone on the steering column.

## To install on the sun visor

- 1 Fit the microphone lead into the groove.

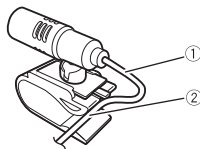

- ① Microphone lead
- ② Groove

- 2 Install the microphone clip on the sun visor.

Lowering the sun visor reduces the voice recognition rate.

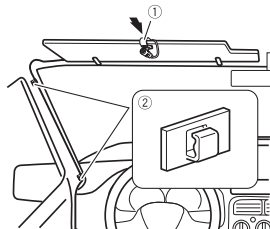

- ① Microphone clip
- ② Clamps

Use separately sold clamps to secure the lead where necessary inside the vehicle.

## To install on the steering column

- 1 Detach the microphone base from the microphone clip by sliding the

microphone base while pressing the tab.

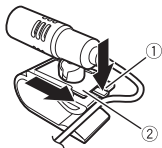

- ① Tab
- ② Microphone base

## 2 Install the microphone on the rear side of the steering column.

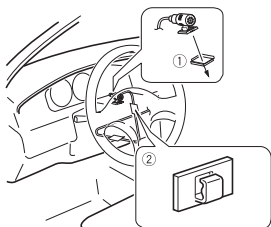

- ① Double-sided tape
- ② Clamps

Use separately sold clamps to secure the lead where necessary inside the vehicle.

### NOTE

Install the microphone on the steering column, keeping it away from the steering wheel.

## Adjusting the microphone angle

The microphone angle can be adjusted.



## Additional Information

### Troubleshooting

#### The display automatically returns to the normal display.

- No operations have been made for about 30 seconds.
- Perform an operation.

#### The repeat play range changes unexpectedly.

- Depending on the repeat play range, the selected range may change when another folder or track is being selected or during fast forwarding/reversing.
- Select the repeat play range again.

#### A subfolder is not played back.

- Subfolders cannot be played when [FLD] (folder repeat) is selected.
- Select another repeat play range.

#### The sound is intermittent.

- You are using a device, such as a cellular phone, that may cause audible interference.
- Move electrical devices that may be causing the interference away from the unit.

#### The sound from the Bluetooth audio source is not played back.

- There is a call in progress on a Bluetooth-connected cellular phone.

- The sound will be played back when the call is terminated.
- A Bluetooth-connected cellular phone is currently being operated.
- Stop using the cellular phone.
- The connection between the unit and the cellular phone is not established correctly after a call made by a Bluetooth-connected cellular phone.
- Make a Bluetooth connection between the unit and the cellular phone again.

### Handling guidelines

#### USB storage device

- Connections via USB hubs are not supported.
- Firmly secure the USB storage device before driving. Do not let the USB storage device fall onto the floor, where it may become jammed under the brake or accelerator pedal.
- Depending on the USB storage device, the following problems may occur.
  - Operations may vary.
  - The storage device may not be recognized.
  - Files may not be played back properly.

– The device may cause audible interference when you are listening to the radio.

## iPhone

- Do not leave the iPhone in places with high temperatures.
- Firmly secure the iPhone when driving. Do not let the iPhone fall onto the floor, where it may become jammed under the brake or accelerator pedal.
- Incompatible text saved on the iPhone will not be displayed by the unit.

## Specifications

### General

Rated power source: 14.4 V DC  
(allowable voltage range: 12.0 V to 14.4 V DC)

Grounding system: Negative type

Maximum current consumption: 10.0 A

Dimensions (W × H × D):

DIN  
Chassis: 178 mm × 50 mm × 97 mm  
Nose: 188 mm × 58 mm × 17 mm

D  
Chassis: 178 mm × 50 mm × 97 mm  
Nose: 170 mm × 46 mm × 17 mm

Weight: 0.5 kg

### Audio

Maximum power output:

- 50 W × 4 ch/4 Ω (for no subwoofer)
- 70 W × 1 ch/2 Ω (for subwoofer)

Continuous power output:  
22 W × 4 (50 Hz to 15 000 Hz, 5 % THD, 4 Ω load, both channels driven)

Load impedance: 4 Ω (4 Ω to 8 Ω (2 Ω for 1 ch) allowable)

Preout maximum output level: 2.0 V

Equalizer (13-Band Graphic Equalizer):  
Frequency: 50 Hz/80 Hz/125 Hz/200 Hz/315 Hz/500 Hz/800 Hz/1.25 kHz/2 kHz/3.15 kHz/5 kHz/8 kHz/12.5 kHz

Gain: ±12 dB (2 dB step)

High pass filter:

Frequency: 25 Hz/31.5 Hz/40 Hz/50 Hz/63 Hz/80 Hz/100 Hz/125 Hz/160 Hz/200 Hz/250 Hz

Slope: –6 dB/oct, –12 dB/oct, –18 dB/oct, –24 dB/oct, OFF

Subwoofer/Low pass filter:

Frequency: 25 Hz/31.5 Hz/40 Hz/50 Hz/63 Hz/80 Hz/100 Hz/125 Hz/160 Hz/200 Hz/250 Hz

Slope: –6 dB/oct, –12 dB/oct, –18 dB/oct, –24 dB/oct, –30 dB/oct, –36 dB/oct, OFF

Phase: Normal/Reverse

Speaker level:  
+10 dB to –24 dB (1 dB step)

Time alignment:  
0 cm to 350 cm (2.5 cm/Step)

### USB

USB standard specification: USB 2.0 full speed

Maximum current supply: 1.5 A

USB Protocol:

MSC (Mass Storage Class)  
MTP (Media Transfer Protocol)  
AOA (Android Open Accessory)  
2.0

File system: FAT12, FAT16, FAT32  
MP3 decoding format: MPEG-1 & 2  
Audio Layer 3

WMA decoding format: Ver. 7, 8, 9, 9.1, 9.2 (2 ch audio)

AAC decoding format: MPEG-4 AAC (iTunes encoded only) (Ver. 10.6 and earlier)

FLAC decoding format: v1.2.1 (Free Lossless Audio Codec)

WAV signal format: Linear PCM (Non-compressed)

### FM tuner

Frequency range: 87.5 MHz to 108.0 MHz

Usable sensitivity: 11 dBf (1.0 μV/75 Ω, mono, S/N: 30 dB)

Signal-to-noise ratio: 65 dB (IEC-A network)

### AM tuner

Frequency range: 531 kHz to 1 602 kHz (9 kHz)

530 kHz to 1 640 kHz (10 kHz)

Usable sensitivity: 25 μV (S/N: 20 dB)

Signal-to-noise ratio: 60 dB (IEC-A network)

### SW tuner

Frequency range:  
2 300 kHz to 7 735 kHz (2 300 kHz to 2 495 kHz, 2 940 kHz to 4 215 kHz, 4 540 kHz to 5 175 kHz, 5 820

kHz to 6 455 kHz, 7 100 kHz to 7 735 kHz)  
9 500 kHz to 21 975 kHz (9 500 kHz to 10 135 kHz, 11 580 kHz to 12 215 kHz, 13 570 kHz to 13 870 kHz, 15 100 kHz to 15 735 kHz, 17 500 kHz to 17 985 kHz, 18 015 kHz to 18 135 kHz, 21 340 kHz to 21 975 kHz)

Usable sensitivity: 28 μV (S/N: 20 dB)  
Signal-to-noise ratio: 60 dB (IEC-A network)

### Bluetooth

Version: Bluetooth 4.0 certified  
Output power: +4 dBm Maximum (Power class 2)

BLE (Bluetooth Low Energy) Version: 4.0 certified

BLE (Bluetooth Low Energy) Output power: +3 dBm Maximum  
Frequency band(s): 2 400 MHz to 2 483.5 MHz

Bluetooth profiles:

GAP (Generic Access Profile)  
SDAP (Service Discovery Application Profile)  
HFP (Hands Free Profile) 1.6  
PBAP (Phone Book Access Profile)  
A2DP (Advanced Audio Distribution Profile)  
AVRCP (Audio/Video Remote Control Profile) 1.5  
SPP (Serial Port Profile) 1.1

### NOTE

Specifications and the design are subject to modifications without notice.

## 關於操作手冊

本指南目的是引導您操作本機的基本功能。  
有關詳細資料，請參閱網站上儲存的操作手冊。  
<https://pioneer-mea.com/en/>



## 開始使用前

感謝您購買本 PIONEER 產品

為確保使用方式正確，使用本產品前請詳閱本手冊。尤為重要的是要閱讀並遵照本手冊中的警告與注意。請將本手冊存放在安全及將來參考時方便取得的地方。

### 警告

- 請勿嘗試自行安裝或維修本產品。若未經電子設備與汽車配件方面的專門訓練，或具有相關的工作經驗即貿然安裝或維修本產品，則會有導致發生觸電或其他事故的危險。
- 請勿嘗試在行駛時操作本機。嘗試使用裝置的控制鍵之前，請確定將車輛停靠在路邊，或將車輛停放在安全的位置。

使用過度恐傷害視力。

- 使用 30 分鐘請休息 10 分鐘。
- 未滿 2 歲幼兒不看螢幕，2 歲以上每天看螢幕不要超過 1 小時。

### 注意

- 請勿讓本機接觸到濕氣和/或液體。否則可能造成觸電。此外，接觸到液體可能導致本機損壞、冒煙和過熱。
- 請務必保持在適當的低音量，確保能聽見外面的聲響。
- 本產品是在溫和和熱帶氣候中以音訊、視訊及類似電子設備進行評估 - 安全規範，IEC 60065。

若產品附有 RoHS 標記，代表該產品符合臺灣“電機電子類設備降低限用化學物質含量標準 (CNS 15663)”。

標準中規定之“限用物質含有情況標示”內容，可進入以下網址取得  
URL: <http://www.pioneer-twn.com.tw/p7-download2.asp>

## 遭遇問題時

如果本機無法正常運作，請聯絡您的經銷商或最近的先鋒授權服務站。

## 快速入門

### 基本操作

#### MVH-S325BT

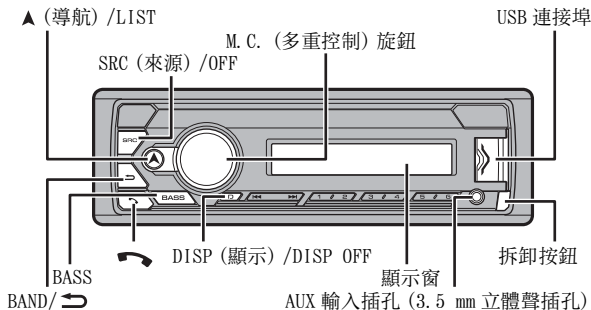

## 遙控器

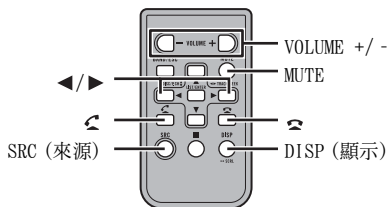

## 常用操作

目的	操作	
	主機	遙控器
開啟電源*	按 SRC/OFF 可開啟電源。 按住 SRC/OFF 可關閉電源。	按 SRC 可開啟電源。 按住 SRC 可關閉電源。
調整音量	轉動 M. C. 旋鈕。	按 VOLUME + 或 -。 按 MUTE 可將本機靜音。 再次按 MUTE, 或按 VOLUME + 或 - 以取消靜音。
選擇來源	反覆按 SRC/OFF。	反覆按 SRC。
變更顯示資訊	反覆按 DISP/DISP OFF。 按住 DISP/DISP OFF 可關閉顯示資訊。	反覆按 DISP。
返回上一個顯示/清單	按 BAND/ ↵。	按 ◀/▶ 可選擇下一個 / 上一個資料夾。
從選單返回一般顯示	按住 BAND/ ↵。	-
變更顯示亮度	按住 BAND/ ↵。	-

目的	操作	
	主機	遙控器
接聽電話	按任何按鈕。	按 ☎。
結束通話	按 📞。	按 ☎。
增強低音電平	按 BASS。 • 您可在 [D. BASS] 中選擇低音電平 ([HI] 或 [LOW])。	-

\* 當本機的藍色/白色引線連接至汽車自動天線中繼控制端子時，汽車天線會在本機來源啟動時伸出。要收回天線，請關閉來源。

## 設定選單

在安裝本機後，將點火開關轉至 ON，畫面會出現設定選單。

- 轉動 M. C. 旋鈕以選擇選項，然後按下以確認。  
為繼續執行下一個選單選項，您需要確認選擇。

選單項目	說明
CLOCK SET	設定時鐘。 1 轉動 M. C. 旋鈕可調整小時，然後按下以確認。 指示器會自動移動到分鐘設定。 2 轉動 M. C. 旋鈕可調整分鐘，然後按下以確認。
FM STEP [100]、[50]	將 FM 調諧級數選擇為 100 kHz 或 50 kHz。
AM STEP [10]、[9]	將 AM 調諧級數選擇為 10 kHz 或 9 kHz。

- [QUIT :YES] 出現。  
若要返回設定選單的第一個項目，請轉動 M. C. 旋鈕以選擇 [QUIT :NO]，然後按下以確認。
- 按 M. C. 旋鈕可確認設定。

## 無線電

### 接收預設電台

- 1 按 SRC/OFF 可選擇 [RAD10]。
- 2 按 BAND/↔ 將波段選擇為 [FM1]、[FM2]、[FM3]、[AM]、[SW1] 或 [SW2]。
- 3 按數字按鈕 (1/∧ 至 6/↵)。

### 最佳電台記憶 (BSM)

六個訊號最強的電台儲存於數字按鈕 (1/∧ 至 6/↵)。

- 1 選擇波段後，按 M. C. 旋鈕可顯示主選單。
- 2 轉動 M. C. 旋鈕可選擇 [FUNCTION]，然後按下以確認。
- 3 轉動 M. C. 旋鈕可選擇 [BSM]，然後按下以確認。

### 手動儲存電台

- 1 正在接收您要儲存的電台時，按住數字按鈕 (1/∧ 至 6/↵) 之一，直到停止閃爍。

## USB/iPhone®/AUX

(SYSTEM 設定中的 [USB MTP] 設為 [ON] 時，iPhone 來源不適用。)

### 播放

連接裝置與本機前，請中斷耳機與裝置的连接。

## USB 裝置 (包括 Android™) /iPhone

- 1 打開 USB 連接埠護蓋。
- 2 使用適當的纜線插入 USB 裝置 / iPhone。

### MTP 連線

使用裝置隨附的连接線，可將安裝 Android OS 4.0 或大多數之後版本的裝置透過 MTP 連接到本機。但是，視連接的裝置、OS 版本或裝置中的檔案數而定，可能無法透過 MTP 播放音訊檔案 / 歌曲。

### 註

如果使用 MTP 連線，必須將 SYSTEM 設定中的 [USB MTP] 設為 [ON]。

## AUX

- 1 將立體聲迷你插頭插入 AUX 輸入插孔。
- 2 按 SRC/OFF 可將來源選擇為 [AUX IN]。

## Bluetooth

### Bluetooth 連線



- 1 開啟裝置的 Bluetooth 功能。
- 2 選擇裝置顯示幕中出現的裝置名稱。
- 3 確定本機和裝置上出現相同的6位數字，如果本機和裝置上顯示的6位數字相同，則選擇 [YES]。

### Bluetooth 電話

#### 接聽電話

- 1 收到來電時，按任何按鈕。

## 基本操作

目的	操作
結束通話	按 
拒接來電	收到來電時，按住 

## 語音辨識

此功能僅當配備語音辨識的 iPhone/Android 裝置透過 Bluetooth 連接本機時可用。

1 按住 ，然後朝麥克風說話，即可輸入語音命令。

若要結束語音辨識模式，請按下 BAND/ 

## Spotify®

(SYSTEM 設定中的 [USB MTP] 設為 [ON] 時不適用。)

### 聆聽 Spotify

使用前請更新 Spotify 應用程式韌體至最新版本。

1 連接本機與行動裝置。

- 透過 USB 連接 iPhone (第 4 頁)
- 透過 Bluetooth 連接 iPhone/Android 裝置 (第 4 頁)

2 按 SRC/OFF 以選擇 [SPOTIFY]。

3 按住 1/ ^ 以顯示 [APP CONTROL]。

4 轉動 M.C. 旋鈕選擇以下項目之一。

- 針對 USB 連線選擇 [WIRED]。
- 針對 Bluetooth 連線選擇 [BLUETOOTH]。

5 按 SRC/OFF 以選擇 [SPOTIFY]。

6 啟動行動裝置上的 Spotify 應用程式並開始播放。

## 使用 Pioneer Smart Sync / APP

### 警告

請勿嘗試在行駛時操作應用程式。嘗試使用應用程式的控制鍵之前，請確定將車輛停靠在路邊，並將車輛停放在安全的位置。

### 提示

建議在搜尋欄中輸入搜尋詞「Pioneer Smart Sync」，以搜尋應用程式。

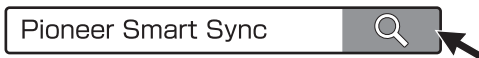

### 與 Pioneer Smart Sync 建立連線

1 按 M.C. 旋鈕顯示主選單。

2 轉動 M.C. 旋鈕選擇 [SYSTEM]，然後按下以確認。

3 轉動 M.C. 旋鈕以選擇 [APP CONTROL]，然後按下以確認。

4 轉動 M.C. 旋鈕選擇以下項目之一。

- 針對 USB 連線選擇 [WIRED]。
- 針對 Bluetooth 連線選擇 [BLUETOOTH]。

5 轉動 M.C. 旋鈕以選擇 [AUTO APP CONN]，然後按下以確認。

6 轉動 M.C. 旋鈕選擇 [ON]，然後按下以確認。

7 連接本機與行動裝置。

- 透過 USB 連接 iPhone/Android 裝置 (第 4 頁)
  - 透過 Bluetooth 連接 iPhone/Android 裝置 (第 4 頁)
- 裝置中的 Pioneer Smart Sync 自動啟動。

## 註

無論 [AUTO APP CONN] 設定為 [ON] 還是 [OFF]，都可以執行下列操作以啟動 Pioneer Smart Sync。

- 對於透過 USB 連接的 Android 裝置除外的裝置，按 SRC/OFF 選擇任意來源並按住 **M.C.** 旋鈕。
- 對於 iPhone，啟動行動裝置上的 Pioneer Smart Sync。

## 設定

您可以調整主選單的多個設定。

**1** 按 **M.C.** 旋鈕可顯示主選單。

**2** 轉動 **M.C.** 旋鈕可選擇以下類別之一，然後按下以確認。

- FUNCTION 設定
- AUDIO 設定
- SYSTEM 設定
- ILLUMINATION 設定
- MIXTRAX 設定

**3** 轉動 **M.C.** 旋鈕可選擇選項，然後按下以確認。

## 連接 / 安裝

### 隨附零件清單

- 本產品 (×1)
- 十字槽螺絲 (5 mm × 9 mm) (×3)
- 飾環 (×1)
- 座套 (×1)
- 電源線 (×1)
- 麥克風 (3 m) (×1)
- 遙控器 (×1)
- 抽取鑰匙 (×2)
- 側托架 (×1)
- 側托架螺絲 (×1)

### 連接

#### 警告

- 揚聲器輸出由 4 個聲道使用時，請使用超過 50 W (最大輸入值) 與介於 4 Ω 至 8 Ω (阻抗值) 的揚聲器。本機請勿使用 1 Ω 至 3 Ω 揚聲器。
- 後置揚聲器輸出是由 2 Ω 的重低音揚聲器使用時，請使用超過 70 W (最大輸入值) 的揚聲器。
- 有關連接方法，請參閱連接。
- 黑色纜線為接地。安裝本機或功率放大器 (另售) 時，請確實優先連接接地線。確定接地線已正確連接至車輛本體的金屬部位。功率放大器的接地線及本機或其他裝置的接地線，必須以不同的螺絲分別連接車輛。若接地線的螺絲鬆動或掉落，可能會導致起火、冒煙或故障。

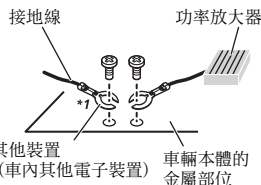

\*1 此配備需另購

#### 重要事項

- 當本機安裝在點火開關沒有 ACC (附加) 位置的車輛中時，若無法將紅色纜線連接可以偵測點火開關運作的端子上，可能會導致電池電量耗盡。



ACC 位置



無 ACC 位置

- 本機限使用 12 伏特電池與負接地。不這麼做可能會導致起火或故障。
- 為防止短路、過熱或故障發生，請務必遵守下列指示。
  - 安裝之前請斷開電池的負極。
  - 以纜線夾或膠帶固定纜線。請使用膠帶包覆纜線與金屬部位接觸的部分以保護纜線。
  - 請勿將纜線置於活動部件上，比如排檔桿與座椅滑軌。
  - 請勿將纜線置於受熱位置，例如暖氣出風口附近。



- 請勿將黃色纜線穿過引擊室的孔連接至電池。
- 以絕緣膠帶包覆任何未連接的纜線接頭。
- 請勿縮短纜線長度。
- 切勿為了與其他裝置共用電源而割開本機電源線絕緣層。纜線的電流負載量有一定限度。
- 請使用規定額定值的保險絲。
- 請勿將揚聲器負極線直接接地。
- 請勿將多個揚聲器的負極線網紮在一起。

- 當本機電源開啟時，控制訊號會透過藍／白色纜線輸出。請將此纜線連接至外部功率放大器系統遙控器或車輛的自動天線中繼控制端子（最大 300 mA 12 V DC）。若車輛配備有玻璃天線，請將其連接至天線增強電源端子。
- 切勿將藍／白纜線連接到外部功率放大器的電源端子。同時，切勿將其連接到自動天線的電源端子。這麼做可能會導致電池電量耗盡或故障。
- 產品上的圖形符號  表示直流。

## 本機

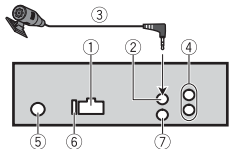

- ① 電源線輸入
- ② 麥克風輸入
- ③ 麥克風 (3 m)

- ④ 後置輸出或重低音輸出 \*
- ⑤ 天線輸入
- ⑥ 保險絲 (10 A)
- ⑦ 有線遙控輸入  
可連接實體線路的遙控器轉接器 (另售)。

\* Bluetooth 電話的鈴聲和呼叫方的語音不是從後置揚聲器輸出。

## 電源線

重低音揚聲器未連接後置揚聲器喇叭線時，請執行這些連接。

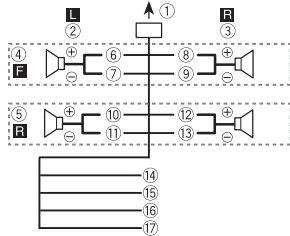

使用重低音揚聲器卻未使用選購的放大器時，請執行這些連接。

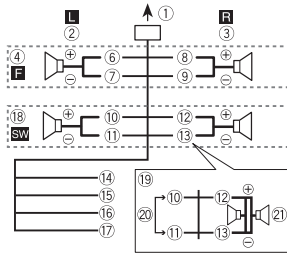

## 重要事項

在上述 ⑩ 的狀況下，平行配線的兩個 4 Ω 重低音揚聲器將代表 2 Ω 的負載。

- ① 至電源線輸入
- ② 左置
- ③ 右置
- ④ 前置揚聲器
- ⑤ 後置揚聲器
- ⑥ 白
- ⑦ 白／黑
- ⑧ 灰
- ⑨ 灰／黑
- ⑩ 綠
- ⑪ 綠／黑
- ⑫ 紫
- ⑬ 紫／黑
- ⑭ 黑 (機身接地)
- ⑮ 黃  
連接到乾淨、無塗料的金屬部位。
- ⑯ 紅  
連接到固定的 12 V 電源端子。

- ⑰ 藍  
連接到由點火開關 (12 V DC) 控制的端子。

- ⑰ 藍／白  
連接到功率放大器的系統控制端子或自動天線中繼控制端子 (最大 300 mA 12 V DC)。
- ⑱ 重低音揚聲器 (4 Ω)  
使用 2 Ω 的重低音揚聲器時，確定將重低音揚聲器連接至本機紫色與紫色／黑色喇叭線。請勿將綠色及綠色／黑色喇叭線連接任何揚聲器。
- ⑳ 不使用。
- ㉑ 重低音揚聲器 (4 Ω) × 2

## 註

變更本機的初始選單。請參閱 [SP-P / 0 MODE]。本機的重低音輸出為單聲道。

## 功率放大器 (另售)

使用選購的放大器時，請執行這些連接。

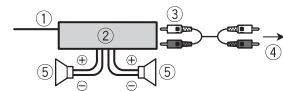

- ① 系統遙控器  
連接至藍色／白色纜線。
- ② 功率放大器 (另售)
- ③ 以 RCA 纜線連接 (另售)
- ④ 至後置輸出或重低音輸出
- ⑤ 後置揚聲器或重低音揚聲器

## 安裝

### 重要事項

- 最後安裝之前，請檢查所有的連接和系統。

- 請勿使用未獲授權的零件，這麼做可能會造成故障。
- 若安裝需要在車輛上鑽孔或進行其他修改，請洽詢您的經銷商。
- 請勿將本機安裝在：
  - 可能會干擾車輛操作的位置。
  - 因突然停車可能會傷及乘客的位置。
- 請勿將本機安裝在受熱位置，例如暖氣出風口附近。
- 當本機以小於 60° 的角度安裝時，會獲得最佳效能。
- 為了確保使用本產品時能夠適當地散熱，安裝時，請務必在後面板後方留下足夠的空間，並綁好任何鬆散的纜線，以免堵住出風口。

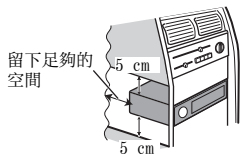

## DIN 座套安裝

- 1 將隨附的座套插入儀表板中。
- 2 使用螺絲起子折彎金屬突出部位 (90°) 至定位，藉以固定座套。

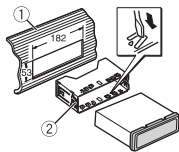

- ① 儀表板
- ② 座套

- 確定本機牢固地安裝到位。安裝不穩可能造成跳音或其他故障。

## 不使用隨附的座套時

- 1 將托架上的孔與本機側面的孔對齊，以安裝托架。

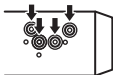

- 2 鎖緊各邊的一顆螺絲，將本機固定到位。

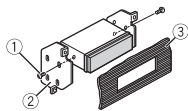

- ① 十字槽螺絲 (5 mm × 9 mm)
- ② 托架
- ③ 儀表板或操縱台

## 使用隨附托架

確認隨附托架符合您的車輛型號，然後如下所示安裝到本機。

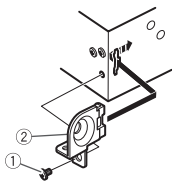
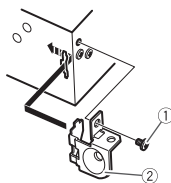

- ① 螺絲
- ② 托架

## 移除 (使用隨附的座套安裝的本機)

- 1 取下飾環。

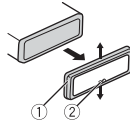

- ① 飾環
- ② 缺口突出部位

- 拆下前面板後，可更輕易的操作飾環。
- 若您要重新裝上飾環，請將缺口突出部位的側邊朝下。

- 2 將隨附的抽取鑰匙插入本機的兩側，使其卡至定位。
- 3 將本機拉出儀表板。

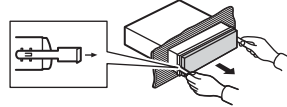

## 安裝麥克風

為獲得最佳拾音結果，應將麥克風直接置於駕駛人員正前方一段適當距離處。

### ⚠ 注意

讓麥克風導線纏繞方向盤轉向機柱或排檔桿非常危險。請確定以此方式安裝麥克風時，不會阻礙駕駛車輛。建議使用夾子 (另售) 來固定導線。

### 註

將麥克風裝至遮陽板上可能會因車輛型號的不同，而讓麥克風纜線的長度變得過短。在此情況時，請將麥克風安裝在方向盤轉向機柱。

## 將麥克風安裝在遮陽板上

- 1 將麥克風導線安裝在溝槽中。

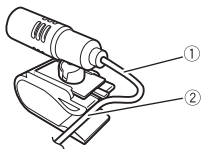

- ① 麥克風導線
- ② 溝槽

- 2 將麥克風夾安裝在遮陽板上。  
降下遮陽板將減低語音辨識率。

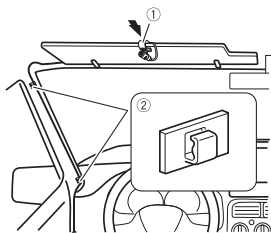

- ① 麥克風夾
- ② 夾子

在車輛內部必要位置請使用另售的夾子以固定導線。

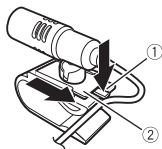

- ① 突出部位
- ② 麥克風座

- 2 將麥克風安裝在方向盤轉向機柱的後側。

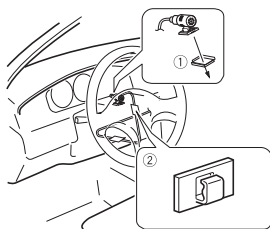

- ① 雙面膠帶
- ② 夾子

在車輛內部必要位置請使用另售的夾子以固定導線。



### 將麥克風安裝在方向盤轉向機柱上

- 1 按住突出部位，同時滑動麥克風座，以便從麥克風夾拆下麥克風座。

### 註

將麥克風安裝至方向盤轉向機柱，使其遠離方向盤。

### 調整麥克風角度

麥克風角度可調整。

## 附加資訊

### 故障排除

顯示畫面會自動返回一般顯示畫面。

- 您未在約 30 秒內執行任何操作。
  - 執行任意操作。

重播範圍意外變更。

- 選擇其他資料夾或曲目，或快速前進／快速倒轉時，根據重播範圍的不同，選擇的範圍可能會變更。
  - 再次選擇重播範圍。

子資料夾未播放。

- 選擇 [FLD] (重播資料夾) 時，無法播放子資料夾。
  - 選擇其他重播範圍。

聲音斷斷續續。

- 您使用的裝置，如行動電話，可能會造成聲音干擾。
  - 將可能會造成干擾的電子裝置遠離本機。

無法播放 Bluetooth 音訊來源的聲音。

- Bluetooth 連線行動電話正在通話中。
  - 通話終止時將播放聲音。
- 正在操作 Bluetooth 連線的行動電話中。
  - 停止使用行動電話。
- 使用 Bluetooth 連線行動電話撥打電話後，本機和行動電話未正確建立連線。
  - 請將本機和行動電話重新進行 Bluetooth 連線。

### 操作指南

#### USB 儲存裝置

- 不支援透過 USB 集線器的連線。
- 開車前，請牢牢固定 USB 儲存裝置。請勿讓 USB 儲存裝置掉落到地板上，否則可能卡在煞車或油門踏板之下。
- 視 USB 儲存裝置而定，可能會出現下列問題。
  - 操作方式可能不同。
  - 本機可能無法識別儲存裝置。
  - 檔案可能不會正常播放。
  - 當您在收聽廣播時，裝置可能會造成聲音干擾。

#### iPhone

- 請勿將 iPhone 放置在高溫的地方。
- 開車時請牢牢固定 iPhone。請勿讓 iPhone 掉落到地板上，否則可能卡在煞車或油門踏板之下。
- 儲存在 iPhone 的不相容文字將不會顯示在本機上。

### 規格

#### 一般

額定電源 : 14.4 V DC (容許電壓範圍 : 12.0 V 至 14.4 V DC)  
接地系統 : 負極型  
最大電流消耗 : 10.0 A  
尺寸 (寬 × 高 × 深) :  
DIN

機身 : 178 mm × 50 mm × 97 mm  
前端部分 : 188 mm × 58 mm × 17 mm  
D  
機身 : 178 mm × 50 mm × 97 mm  
前端部分 : 170 mm × 46 mm × 17 mm

重量 : 0.5 kg

#### 音訊

最大輸出功率 :

- 50 W × 4 聲道 / 4 Ω (無重低音揚聲器)
- 70 W × 1 聲道 / 2 Ω (對於重低音揚聲器)

連續輸出功率 :

- 22 W × 4 (50 Hz 至 15 000 Hz, 5 % THD, 4 Ω 負載, 雙聲道驅動)
- 負載阻抗 4 Ω (容許範圍 4 Ω 至 8 Ω (1 聲道 2 Ω))

前輸出最大輸出電平 : 2.0 V

等化器 (13 段圖形等化器) :

- 頻率 : 50 Hz/80 Hz/125 Hz/200 Hz/315 Hz/500 Hz/800 Hz/1.25 kHz/2 kHz/3.15 kHz/5 kHz/8 kHz/12.5 kHz
- 增益 : ±12 dB (2 dB 間隔)

高通濾波器

- 頻率 : 25 Hz/31.5 Hz/40 Hz/50 Hz/63 Hz/80 Hz/100 Hz/125 Hz/160 Hz/200 Hz/250 Hz
- 斜率 : -6 dB/oct., -12 dB/oct., -18 dB/oct., -24 dB/oct., OFF

重低音揚聲器 / 低通濾波器

頻率 : 25 Hz/31.5 Hz/40 Hz/50 Hz/63 Hz/80 Hz/100 Hz/125 Hz/160 Hz/200 Hz/250 Hz  
斜率 : -6 dB/oct., -12 dB/oct., -18 dB/oct., -24 dB/oct., -30 dB/oct., -36 dB/oct., OFF  
相位 : 正相 / 反相

揚聲器電平 :

+10 dB 至 -24 dB (1 dB 間隔)

時間對準 :

0 cm 至 350 cm (2.5 cm / 間隔)

#### USB

USB 標準規格 : USB 2.0 全速版

最大電流供應 : 1.5 A

USB 協定 :

- MSC (大量儲存等級)
- MTP (媒體傳輸通訊協定)
- AOA (Android 開放附件) 2.0

檔案系統 : FAT12, FAT16, FAT32

MP3 解碼格式 : MPEG-1 & 2 Audio

Layer 3

WMA 解碼格式 : 第 7、8、9、9.1、9.2

版本 (雙聲道音訊)

AAC 解碼格式 : MPEG-4 AAC (僅限 iTunes 編碼) (第 10.6 版及更早版本)

FLAC 解碼格式 : v1.2.1 (自由無損音訊編解碼器)

WAV 訊號格式 : 線性 PCM (無壓縮)

#### FM 調諧器

頻率範圍 : 87.5 MHz 至 108.0 MHz

可用靈敏度 : ±1 dBf (1.0 μV/75

Ω, 單聲道, S/N: 30 dB)

訊噪比 : 65 dB (IEC-A 網路)

## AM 調諧器

頻率範圍 : 531 kHz 至 1 602 kHz  
 (9 kHz)  
 530 kHz 至 1 640 kHz (10 kHz)  
 可用靈敏度 : 25  $\mu$ V (S/N: 20 dB)  
 訊噪比 : 60 dB (IEC-A 網路)

## SW 調諧器

頻率範圍 :  
 2 300 kHz 至 7 735 kHz (2 300 kHz 至 2 495 kHz, 2 940 kHz 至 4 215 kHz, 4 540 kHz 至 5 175 kHz, 5 820 kHz 至 6 455 kHz, 7 100 kHz 至 7 735 kHz)  
 9 500 kHz 至 21 975 kHz  
 (9 500 kHz 至 10 135 kHz, 11 580 kHz 至 12 215 kHz, 13 570 kHz 至 13 870 kHz, 15 100 kHz 至 15 735 kHz, 17 500 kHz 至 17 985 kHz, 18 015 kHz 至 18 135 kHz, 21 340 kHz 至 21 975 kHz)  
 可用靈敏度 : 28  $\mu$ V (S/N: 20 dB)  
 訊噪比 : 60 dB (IEC-A 網路)

## Bluetooth

版本: 經過認證的 Bluetooth 4.0  
 輸出功率 : 最大 +4 dBm (功率等級 2)  
 BLE (Bluetooth 低功耗) 版本 4.0 認證  
 BLE (Bluetooth 低功耗) 輸出功率  
 最大 +3 dBm  
 頻率波段 2 400 MHz 至 2 483.5 MHz  
 Bluetooth 設定檔 :  
 GAP (一般存取設定檔)

SDAP (服務發現應用程式設定檔)  
 HFP (免持設定檔) 1.6  
 PBAP (電話簿存取設定檔)  
 A2DP (進階音訊分配設定檔)  
 AVRCP (音訊/視訊遙控器設定檔) 1.5  
 SPP (序列埠設定檔) 1.1

## 註

規格與設計可能改變, 恕不另行通知。





• لن يتم عرض النص غير المتوافق المحفوظ في iPhone بواسطة الوحدة.

## المواصفات

### عام

مصدر الطاقة المصنف: 14.4 فولت تيار مباشر (مدى الجهد المسموح به: 12.0 فولت إلى 14.4 فولت تيار مباشر)  
نظام التاريض: نوع سالب  
استهلاك التيار الكهربائي الأقصى: 10.0 أمبير  
الأبعاد (عرض × طول × عمق):

DIN  
الشاسيه: 178 مم × 50 مم × 97 مم  
المقدمة: 188 مم × 58 مم × 17 مم  
D  
الشاسيه: 178 مم × 50 مم × 97 مم  
المقدمة: 170 مم × 46 مم × 17 مم  
الوزن: 0.5 كغ

### الصوت

إخراج الطاقة الصوتي:  
• 50 وات × 4 قناة/4 أوم (دون مضخم الصوت الفرعي)  
• 70 وات × 1 قناة/2 أوم (لمضخم الصوت الفرعي)

إخراج الطاقة المتواصلة:  
22 وات × 4 (50 هرتز إلى 15 000 هرتز، 5 % THD، سلك 4 أوم، قيادة كلتي القناتين)  
معاوقة السلك: 4 أوم (4 أوم إلى 8 أوم (2 أوم لقناة 1) مسموح به)  
مستوى الإخراج الأقصى لمنافذ الإخراج: 2.0 فولت  
معادل (معادل بيني نطاق 13):

التردد: 50 هرتز/80 هرتز/125 هرتز/  
200 هرتز/315 هرتز/500 هرتز/  
800 هرتز/1.25 كيلو هرتز/2 كيلو هرتز/

3.15 كيلو هرتز/5 كيلو هرتز/8 كيلو هرتز/12.5 كيلو هرتز  
الكسب: 12± ديسيبل (2 ديسيبل خطوة)  
مرشح التردد العالي:

التردد: 25 هرتز/31.5 هرتز/40 هرتز/  
50 هرتز/63 هرتز/80 هرتز/100 هرتز/  
125 هرتز/160 هرتز/200 هرتز/250 هرتز  
الانحناء: -6 ديسيبل/أوكتاف، -12  
ديسيبل/أوكتاف، -18 ديسيبل/أوكتاف،  
-24 ديسيبل/أوكتاف، OFF  
مضخم فرعي/مرشح التردد المنخفض:

التردد: 25 هرتز/31.5 هرتز/40 هرتز/  
50 هرتز/63 هرتز/80 هرتز/100 هرتز/  
125 هرتز/160 هرتز/200 هرتز/250 هرتز  
الانحناء: -6 ديسيبل/أوكتاف، -12  
ديسيبل/أوكتاف، -18 ديسيبل/أوكتاف،  
-24 ديسيبل/أوكتاف، -30 ديسيبل/  
أوكتاف، -36 ديسيبل/أوكتاف، OFF  
القطب: عادي/عكسي

مستوى مكبر الصوت:  
+10 ديسيبل إلى -24 ديسيبل (1 ديسيبل خطوة)  
انتظام الوقت:  
0 سم إلى 350 سم (2.5 سم/خطوة)

### USB

مواصفات USB القياسية: USB 2.0 سرعة كاملة  
إمداد التيار الكهربائي الأقصى: 1.5 أمبير  
بروتوكول USB:

MSC (Mass Storage Class)  
MTP (Media Transfer Protocol)  
AOA (Android Open Accessory) 2.0  
نظام الملفات: FAT12، FAT16، FAT32  
صيغة فك التشفير: MP3  
MPEG-1 & 2 Audio Layer 3

صيغة فك التشفير WMA: إصدار 7.8، 9، 9.1،  
9.2 (صوت ستيريو)  
صيغة فك التشفير AAC: AAC 4 MPEG (تشفير  
iTunes فقط) (إصدار 10.6 وأسبق)  
صيغة فك التشفير FLAC: v1.2.1  
(Free Lossless Audio Codec)  
صيغة الإشارة WAV: Linear PCM (غير مضغوطة)

### مواصفات FM

نطاق الترددات: 87.5 ميغاهرتز إلى 108.0 ميغاهرتز  
الحساسية القابلة للاستخدام: 11 dBf  
(1.0 ميكروفولت/75 أوم، أحادي، نسبة الإشارة إلى الضجيج: 30 ديسيبل)  
نسبة الإشارة إلى الضجيج: 65 ديسيبل (شبكة IEC-A)

### مواصفات AM

نطاق الترددات: 531 كيلوهرتز إلى 602  
كيلوهرتز (9 كيلوهرتز)  
530 كيلوهرتز إلى 1 640 كيلوهرتز  
(10 كيلوهرتز)

الحساسية القابلة للاستخدام: 25 ميكروفولت  
(نسبة الإشارة إلى الضجيج: 20 ديسيبل)  
نسبة الإشارة إلى الضجيج: 60 ديسيبل (شبكة IEC-A)

### مواصفات SW

نطاق الترددات:  
2 300 كيلو هرتز إلى 7 735 كيلو هرتز  
2 300 كيلو هرتز إلى 2 495 كيلو هرتز،  
2 940 كيلو هرتز إلى 4 215 كيلو هرتز،  
4 540 كيلو هرتز إلى 5 175 كيلو هرتز،  
5 820 كيلو هرتز إلى 6 455 كيلو هرتز،  
7 100 كيلو هرتز إلى 7 735 كيلو هرتز)  
9 500 كيلو هرتز إلى 21 975 كيلو هرتز  
9 500 كيلو هرتز إلى 10 135 كيلو هرتز،  
11 580 كيلو هرتز إلى 12 215 كيلو هرتز،  
13 570 كيلو هرتز إلى 13 870 كيلو هرتز،

15 100 كيلو هرتز إلى 15 735 كيلو هرتز،  
17 500 كيلو هرتز إلى 17 985 كيلو هرتز،  
18 015 كيلو هرتز إلى 18 135 كيلو هرتز،  
21 340 كيلو هرتز إلى 21 975 كيلو هرتز)  
الحساسية القابلة للاستخدام: 28 ميكروفولت  
(نسبة الإشارة إلى الضجيج: 20 ديسيبل)  
نسبة الإشارة إلى الضجيج: 60 ديسيبل (شبكة IEC-A)

### Bluetooth

الإصدار: Bluetooth 4.0 معتمد  
طاقة الإخراج: حد أقصى +4 ديسيبل ميلي واط  
(صنف الطاقة 2)  
إصدار BLE (طاقة Bluetooth منخفضة):  
4.0 معتمد

طاقة إخراج BLE (طاقة Bluetooth منخفضة):  
حد أقصى +3 ديسيبل ميلي واط  
موجة (موجات) التردد: 2 400 ميغاهرتز إلى  
2 483.5 ميغاهرتز  
مواصفات Bluetooth:

GAP (Generic Access Profile)  
SDAP (Service Discovery)  
Application Profile  
HFP (Hands Free Profile) 1.6  
PBAP (Phone Book Access Profile)  
A2DP (Advanced Audio)  
Distribution Profile  
AVRCP (Audio/Video Remote)  
1.5 (Control Profile)  
SPP (Serial Port Profile) 1.1

### ملاحظة

المواصفات والتصميم عرضة للتعديل بدون إشعار مسبق.



## معلومات إضافية

### تعديل زاوية الميكروفون يمكن تعديل زاوية الميكروفون.

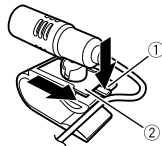

- ① الجزء البارز
- ② قاعدة الميكروفون

### 2 قم بتركيب الميكروفون على الجانب الخلفي لعمود التوجيه.

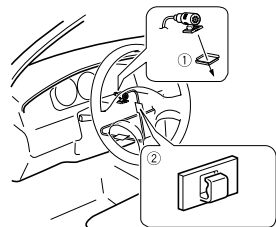

- ① شريط مزدوج الجانب
- ② مشابه

قم باستخدام مشابه تباع بشكل منفصل لتثبيت السلك عند الضرورة داخل السيارة.

#### ملاحظة

قم بتركيب الميكروفون على عمود التوجيه بعيداً عن عجلة القيادة.

- ← لم يتم إجراء توصيل بين الوحدة والهاتف المحمول بشكل صحيح بعد مكالمة أجريت بواسطة هاتف محمول موصول بـ Bluetooth.
- قم بإجراء توصيل Bluetooth بين الوحدة والهاتف المحمول مرة أخرى.

### إرشادات حول الاستخدام

#### جهاز تخزين USB

- لا يتم دعم التوصيلات عبر الموزعات USB.
- قم بتأمين جهاز تخزين USB بإحكام قبل القيادة. لا تترك جهاز التخزين USB يقع على الأرضية، حيث قد يحشر تحت الفرامل أو دواسة السرعة.
- اعتماداً على جهاز التخزين USB، قد تحدث المشاكل التالية.
  - قد تختلف العمليات.
  - قد لا يتم التعرف على جهاز التخزين.
  - قد لا يتم تشغيل الملفات بشكل صحيح.
  - قد يسبب الجهاز تشويشاً مسموعاً عند الاستماع للراديو.

#### iPhone

- لا تترك iPhone في أماكن درجات الحرارة فيها مرتفعة.
- قم بتأمين iPhone بإحكام عند القيادة. لا تترك iPhone يقع على الأرضية، حيث قد يحشر تحت الفرامل أو دواسة السرعة.

### تحري الخلل وإصلاحه

تعود الشاشة لتقائنا إلى الشاشة العادية.

- ← لم يتم إجراء أي عملية لحوالي 30 ثانية.
- إجراء عملية.

يتغير نطاق إعادة التشغيل بشكل غير متوقع.  
← اعتماداً على نطاق إعادة التشغيل، قد يتغير النطاق المختار عندما يتم اختيار مجلد أو مسار آخر أو أثناء التقديم/الترجيع السريع.  
- اختر نطاق إعادة التشغيل مجدداً.

لم يتم تشغيل مجلد فرعي.

- ← لا يمكن تشغيل المجلدات الفرعية عند اختيار [FLD] (إعادة تشغيل المجلد).
- اختر نطاق إعادة تشغيل آخر.

#### الصوت متقطع.

- ← أنت تستخدم جهازاً مثل الهاتف المحمول الذي قد يسبب تشويشاً مسموعاً.
- قم بنقل الأجهزة الكهربائية التي قد تسبب التداخل بعيداً عن الوحدة.

لا يتم تشغيل الصوت الصادر من مصدر الصوت Bluetooth.

- ← هناك مكالمة جارية على هاتف محمول موصول بـ Bluetooth.

- سوف يتم تشغيل الصوت عند إنهاء المكالمة.
- ← يتم حالياً تشغيل هاتف محمول موصول بـ Bluetooth.

- توقف عن استخدام الهاتف المحمول.

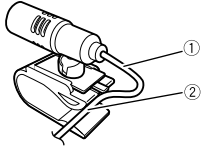

① سلك الميكروفون  
② الشق

## 2 قم بتركيب مشبك الميكروفون على حاجب الشمس.

خفض حاجب الشمس يقلل من نسبة التعرف على الصوت.

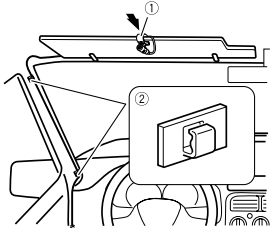

① مشبك الميكروفون  
② مشابك

قم باستخدام مشابك تباع بشكل منفصل لتثبيت السلك عند الضرورة داخل السيارة.

## للتركيب على عمود التوجيه

1 قم بفصل قاعدة الميكروفون من مشبك الميكروفون بتحريك قاعدة الميكروفون أثناء الضغط على الجزء البارز.

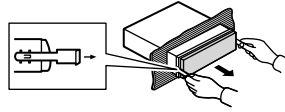

## تركيب الميكروفون

يجب وضع الميكروفون مباشرة أمام السائق على مسافة مناسبة للاتقاط الأصوات بوضوح.

### ⚠ تنبيه

من الخطير للغاية السماح لسلك الميكروفون أن يلتف حول عمود التوجيه أو ذراع ناقل الحركة. تأكد من تركيب الميكروفون بحيث لا يعيق القيادة. يوصى باستخدام المشابك (تباع بشكل منفصل) لترتيب الأسلاك.

### ملاحظة

وفقا لموديل السيارة، قد يكون طول كابل الميكروفون قصيرا جدا عند تركيب الميكروفون على حاجب الشمس. في مثل تلك الحالات، قم بتثبيت الميكروفون على عمود التوجيه.

## للتركيب على حاجب الشمس

1 ناسب سلك الميكروفون في الشق.

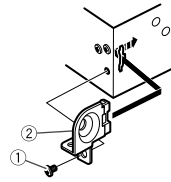

① برغي  
② دعامة

1 إزالة الوحدة (مثبتة مع كم التركيب المرفق) قم بإزالة حلقة الزخرفة.

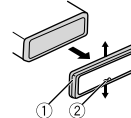

① حلقة الزخرفة  
② الطرف المثلث

• تحرير اللوحة الأمامية يمكنك من الوصول السهل إلى حلقة الزخرفة.  
• عند إعادة تثبيت حلقة الزخرفة، قم بتوجيه الجانب الذي يوجد فيه الطرف المثلث للأسفل.

2 قم بإدخال مفاتيح الإخراج المرفقة في كلي

جانبى الوحدة حتى يستقران في مكانهما.

3 قم بسحب الوحدة من لوحة القيادة.

• تأكد من تركيب الوحدة في مكانها بإحكام. قد يسبب التركيب غير المستقر تجاوزا أو أعطال أخرى.

عند عدم استخدام كم التركيب المرفق

1 قم بموازاة الثقوب على دعامة التركيب مع الثقوب على جوانب الوحدة لترتيب الدعامة.

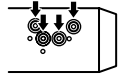

2 قم بإدخال برغي واحد في كل جانب لتثبيت الوحدة في مكانها.

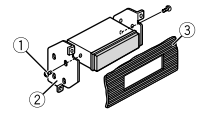

① برغي مسنمي (5 مم × 9 مم)  
② دعامة التركيب  
③ لوحة القيادة أو وحدة التحكم

## استخدام الدعامة المرفقة

تحقق للتأكد من أن الدعامة المرفقة تناسب النموذج المعين الخاص بك للسيارة ثم قم بتثبيتها بالوحدة كما هو مبين أدناه.

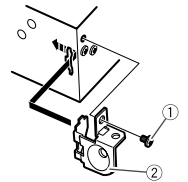

## سلك الطاقة

قم بإجراء هذه التوصيلات عندما لا يتم توصيل سلك مكبر الصوت الخلفي بمضخم الصوت الفرعي.

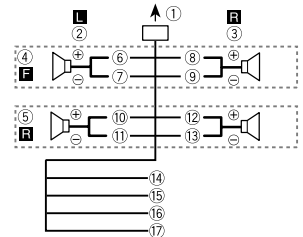

قم بإجراء هذه التوصيلات عند استخدام مضخم صوت فرعي بدون المضخم الاختياري.

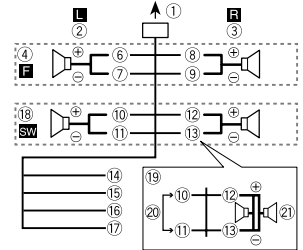

## هام

في حالة 19 الأعلى، سوف يمثل مضخما صوت فرعيان 4 أوم موصلان بالتوازي حملا يبلغ 2 أوم.

① إلى إدخال سلك الطاقة

② يسار

③ يمين

④ مكبر الصوت الأمامي

⑤ مكبر الصوت الخلفي

⑥ أبيض

⑦ أبيض/أسود

⑧ رمادي

⑨ رمادي/أسود

⑩ أخضر

⑪ أخضر/أسود

⑫ بنفسجي

⑬ بنفسجي/أسود

⑭ أسود (سلك تاريض بالشاسيه)

⑮ قم بالتوصيل بمكان معدني نظيف وخال من

الطلاء.

⑯ أصفر

⑰ قم بالتوصيل بموصل تيار 12 فولت ثابت.

⑱ أحمر

⑲ قم بالتوصيل بموصل يتحكم فيه مفتاح الإشعاع

(12 فولت تيار مباشر).

⑳ أزرق/أبيض

㉑ قم بالتوصيل بموصل يتحكم في النظام للمضخم

الكهربائي أو موصل تحكم ترحيل ذاتي الهوائي

(الحد الأقصى 300 مللي أمبير 12 فولت تيار

مباشر).

㉒ مضخم صوت فرعي (4 أوم)

㉓ عند استخدام مضخم صوت فرعي 2 أوم، تأكد

من توصيل مضخم الصوت الفرعي بالسلك

البنفسجي والسلك البنفسجي/الأسود لهذه

الوحدة. لا تقم بتوصيل أي شيء بالسلك

الأخضر والسلك الأخضر/الأسود.

㉔ غير مستخدم.

㉕ مضخم صوت فرعي (4 أوم) 2 ×

## ملاحظة

قم بتغيير القائمة الأولية لهذه الوحدة. راجع [SP-P/O MODE]. إخراج مضخم الصوت لهذه الوحدة هو صوت أحادي.

## مضخم كهربائي (بياع منفصلا)

قم بإجراء هذه التوصيلات عند استخدام المضخم الاختياري.

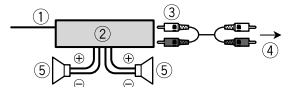

① تحكم عن بعد في النظام

② توصيل بالكابل الأزرق/الأبيض.

③ مضخم كهربائي (بياع منفصلا)

④ توصيل بكابلات RCA (تباع منفصلا)

⑤ إلى الإخراج الخلفي أو إخراج مضخم صوت

فرعي

⑥ مكبر صوت خلفي أو مضخم صوت فرعي

## التركيب

### هام

• تحقق من كل التوصيلات والأنظمة قبل التركيب النهائي.

• لا تستخدم أجزاء غير معتمدة بما أن هذا قد

يسبب أعطالا.

• استشر الموزع إذا كان التركيب يتطلب حفر

ثقوب أو تعديلات أخرى على السيارة.

• لا تقم بتركيب هذه الوحدة عندما:

- قد تتداخل مع تشغيل السيارة.

- قد تتسبب في إصابة أحد الركاب بسبب توقف

مفاتيح.

• قم بتركيب هذه الوحدة بعيدا عن الأماكن الساخنة، على سبيل المثال بالقرب من مخرج سخان.

• يتم الحصول على الأداء

الأمثل عند تركيب

الوحدة حسب زاوية

أقل من 60 درجة.



• عند التركيب، ولضمان التبديد المناسب للحرارة عند استخدام هذه الوحدة، تأكد من ترك مساحة فسيحة وراء اللوحة الخلفية ولف أي كابلات مرتخية بحيث لا تسد فتحات التهوية.



## تركيب قاعدة DIN

1 قم بإدخال كمّ التركيب المرفق في لوحة القيادة.

2 قم بتأمين كمّ التركيب باستخدام مفك براغي لثني الأطراف المعدنية (90 درجة) في مكانها.

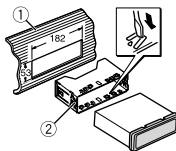

① لوحة القيادة

② كمّ التركيب

## توصيلات/تركيب

### قائمة الأجزاء المزودة

- هذا المنتج (1x)
- برغي مسنمي (5 مم × 9 مم) (3x)
- حلقة الزخرفة (1x)
- كم التركيب (1x)
- سلك الطاقة (1x)
- ميكروفون (3 متر) (1x)
- التحكم عن بعد (1x)
- مفتاح الاستخراج (2x)
- كثيفة جانبية (1x)
- برغي الكثيفة الجانبية (1x)

### التوصيلات

#### ⚠ تحذير

- عند استخدام إخراج مكبرات صوت بـ 4 قنوات، استخدم مكبرات صوت فوق 50 واط (طاقة الإدخال القصوى) وبين 4 أوم إلى 8 أوم (قيمة المعاوقة). لا تستخدم مكبرات الصوت 1 أوم إلى 3 أوم لهذه الوحدة.
- عند استخدام إخراج مكبر صوت خلفي بـ 2 أوم لمضخم الصوت، قم باستخدام ما يزيد عن 70 واط (طاقة الإدخال القصوى).
- يرجى مراجعة التوصيلات للاطلاع على طريقة توصيل.

- الكابل الأسود هو سلك تأريض. عند تركيب هذه الوحدة أو مضخم كهربائي (بياع منفصلا)، تأكد من توصيل سلك التأريض أولا. تأكد من أن سلك التأريض موصول بشكل صحيح بالأجزاء المعدنية لجسم السيارة. يجب أن يكون سلك التأريض

للمضخم الكهربائي هذه الوحدة أو أي جهاز آخر موصولا بالسيارة بشكل منفصل براغي مختلفة. إذا ارتضى برغي سلك التأريض أو سقط، فقد يؤدي ذلك إلى اندلاع نار أو دخان أو خلل.

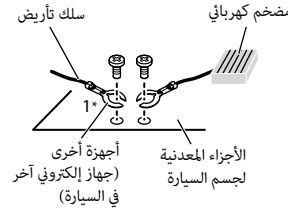

\* 1 غير مرفق بهذه الوحدة

#### ⚠ هام

- عند تركيب هذه الوحدة في سيارة دون وضع ACC (إكسسوار) على مفتاح الإشعال، فإن عدم توصيل الكابل الأحمر بالموصل الذي يكشف تشغيل مفتاح الإشعال قد يؤدي إلى استنزاف شحنة البطارية.



بدون وضع ACC



وضع ACC

- قم باستخدام هذه الوحدة بطارية 12 فولت وتأريض سالب فقط. عدم القيام بذلك قد يؤدي إلى اندلاع حريق أو خلل.

- لمنع حدوث تماس كهربائي أو سخونة مفرطة أو عطل، تأكد من اتباع الإرشادات أدناه.

- قم بفصل الموصل السالب للبطارية قبل التركيب.
- قم بتأمين الأسلاك بواسطة مشابك الكابلات أو شريط لاصق. قم بلف شريط لاصق حول الأسلاك التي تلامس أجزاء معدنية لحماية الأسلاك.
- قم بوضع كل الكابلات بعيدا عن الأجزاء المتحركة، مثل ذراع ناقل الحركة وسكك المقعد.
- قم بوضع كل الكابلات بعيدا عن الأماكن الساخنة، على سبيل المثال بالقرب من مخرج سخان.

- لا تقم بتوصيل الكابل الأصفر بالبطارية بتمريره من خلال الفتحة لمقصورة المحرك.
- قم بتغطية أي موصلات كابلات مفصولة بشريط عازل.
- لا تقم بتقصير أي كابلات.

- لا تقم أبدا بنقص عازل كابل الطاقة لهذه الوحدة لتتقاسم الطاقة مع الأجهزة الأخرى. القدرة الحالية للكابل محدودة.
- قم باستخدام صمام كهربائي من التصنيف المحدد.

- لا تقم أبدا بتوصيل كابل مكبر الصوت السالب مباشرة بتوصيل التأريض.
- لا تقم أبدا بربط كابلات سالبة لمكبرات صوت متعددة معا.
- عندما تكون هذه الوحدة في وضع التشغيل، سوف يتم إرسال إشارات تحكم عبر كابل أزرق/أبيض. قم بتوصيل هذا الكابل بجهاز التحكم عن بعد في النظام لمضخم كهربائي خارجي أو موصول بحكم ترحيل ذاتي الهوائي في السيارة (الحد الأقصى 300 ميلي أمبير 12 فولت تيار مباشر).

- إذا تم تجهيز السيارة بهوائي زجاجي، قم بتوصيله بموصل محول الطاقة المعزز للهوائي.

- لا تقم أبدا بتوصيل الكابل الأزرق/الأبيض بموصل الطاقة لمضخم كهربائي خارجي. وأيضاً، لا تقم بتوصيله أبدا بالموصل الكهربائي للهوائي التلقائي. القيام بذلك قد يؤدي لاستنزاف شحنة البطارية أو عطل.
- الرمز الرسومي  الموجود على المنتج يعني التيار الحالي.

### هذه الوحدة

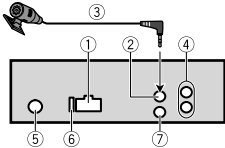

- 1 إدخال سلك الطاقة
- 2 إدخال الميكروفون
- 3 ميكروفون (3 متر)
- 4 إخراج خلفي أو إخراج مضخم صوت فرعي\*
- 5 إدخال الهوائي
- 6 صمام كهربائي (10 أمبير)
- 7 إدخال سلكي عن بعد

- يمكن توصيل مهائئ التحكم عن بعد سلكي (بياع بشكل منفصل).

- \* لا يتم إخراج نغمة الرنين وصوت المتصل بهاتف Bluetooth من السماعات الخلفية.

## الإعدادات

- 1 يمكنك ضبط إعدادات مختلفة في القائمة الرئيسية.  
اضغط القرص **M.C.** لعرض القائمة الرئيسية.
- 2 قم بتدوير القرص **M.C.** لاختيار أحد الأصناف التالية ثم اضغط للتأكيد.
  - إعدادات **FUNCTION**
  - إعدادات **AUDIO**
  - إعدادات **SYSTEM**
  - إعدادات **ILLUMINATION**
  - إعدادات **MIXTRAX**
- 3 قم بتدوير القرص **M.C.** لاختيار الخيارات ثم اضغط للتأكيد.

Pioneer Smart Sync



## إنشاء توصيل مع Pioneer Smart Sync

- 1 اضغط القرص **M.C.** لعرض القائمة الرئيسية.
- 2 قم بتدوير القرص **M.C.** لاختيار **[SYSTEM]** ثم اضغط للتأكيد.
- 3 قم بتدوير القرص **M.C.** لاختيار **[APP CONTROL]** ثم اضغط للتأكيد.
- 4 قم بتدوير القرص **M.C.** لاختيار أحد الخيارات التالية.
  - اختر **[WIRED]** لتوصيل USB.
  - اختر **[BLUETOOTH]** لتوصيل Bluetooth.
- 5 قم بتدوير القرص **M.C.** لاختيار **[AUTO APP CONN]** ثم اضغط للتأكيد.
- 6 قم بتدوير القرص **M.C.** لاختيار **[ON]** ثم اضغط للتأكيد.
- 7 قم بتوصيل هذه الوحدة بالجهاز المحمول.
  - جهاز Android/iPhone عبر USB (صفحة 4)
  - جهاز Android/iPhone عبر Bluetooth (صفحة 5)يتم تشغيل Pioneer Smart Sync على الجهاز تلقائياً.

### ملاحظة

- بغض النظر عما إذا كان إعداد **[AUTO APP CONN]** مضبوطاً على **[ON]** أو **[OFF]**، يمكن القيام بما يلي أيضاً لتشغيل Pioneer Smart Sync.
- بالنسبة لأجهزة غير جهاز Android الموصول عبر USB، اضغط **OFF/SRC** لاختيار أي مصدر واحفظ بضغط القرص **M.C.**
  - بالنسبة لهاتف iPhone، قم بتشغيل تطبيق Pioneer Smart Sync على الجهاز المحمول.

## Spotify®

(لا يتوفر عندما يتم ضبط [USB MTP] على [ON] في إعدادات (SYSTEM).

### الاستماع لـ Spotify

قم بتحديث البرنامج الثابت لتطبيق Spotify إلى أحدث إصدار قبل الاستخدام.

- 1 قم بتوصيل هذه الوحدة بالجهاز المحمول.  
• iPhone عبر USB (صفحة 4)  
• جهاز Android/iPhone عبر Bluetooth (صفحة 5)
- 2 اضغط **OFF/SRC** لاختيار **[SPOTIFY]**.
- 3 احتفظ بضغط **1/∧** لعرض **[APP CONTROL]**.
- 4 قم بتدوير القرص **M.C.** لاختيار أحد الخيارات التالية.  
• اختر **[WIRED]** لتوصيل USB.  
• اختر **[BLUETOOTH]** لتوصيل Bluetooth.
- 5 اضغط **OFF/SRC** لاختيار **[SPOTIFY]**.
- 6 قم بفتح تطبيق **Spotify** على الجهاز المحمول ثم بدء التشغيل.

## استخدام Pioneer Smart Sync/APP

### ⚠ تحذير

لا تحاول تشغيل التطبيق أثناء القيادة. تأكد من الخروج من الطريق وركن سيارتك في مكان آمن قبل محاولة استخدام مفاتيح التحكم الموجودة على التطبيق.

### إرشاد

يوصى بإدخال مصطلح البحث "Pioneer Smart Sync" في خانة البحث للبحث عن التطبيق.

## Bluetooth



### توصيل Bluetooth

- 1 قم بتشغيل وظيفة **Bluetooth** في الجهاز.
- 2 قم باختيار اسم الوحدة الظاهر على شاشة الجهاز.
- 3 تأكد من ظهور نفس الرقم المؤلف من 6 خانات على هذه الوحدة وعلى الجهاز، ثم اختر **[YES]** إذا كان نفس الرقم ظاهرا على هذه الوحدة وعلى الجهاز.

### هاتف Bluetooth

- الرد على مكالمة واردة
- 1 اضغط أي زر عند استقبال مكالمة.

### العمليات الأساسية

الغرض	العملية
إنهاء مكالمة	اضغط 
رفض مكالمة واردة	احتفظ بضغط  عند استقبال مكالمة.

### التعرف على الصوت

هذه الوظيفة متوفرة فقط عندما يتم توصيل Android/iPhone مجهز بوظيفة التعرف على الصوت بالوحدة عبر Bluetooth.

- 1 احتفظ بضغط  ثم تكلم في الميكروفون لإدخال الأوامر الصوتية.

للخروج من وضع التعرف على الصوت، اضغط **BAND** .

عصر القائمة	شرح
AM STEP [10]. [9]	اختبار خطوة الموالفة AM من 10 كيلوهرتز أو 9 كيلوهرتز.

2 تظهر [QUIT: YES].

للعودة إلى البند الأول من قائمة الإعداد، قم بتدوير القرص **M.C.** لاختيار [QUIT: NO]. ثم اضغط للتأكيد.

3 قم بضغط القرص **M.C.** لتأكيد الإعدادات.

## راديو

### استقبال محطات مضبوطة مسبقا

1 اضغط OFF/SRC لاختيار [RADIO].

2 اضغط BAND/⏮ لاختيار نطاق من [FM1]، [FM2]، [FM3]، [AM]، [SW1] أو [SW2].

3 اضغط زر رقم (1/٨ إلى 6/٣).

### ذاكرة أفضل محطات (BSM)

يتم تخزين أقوى ست محطات على أزرار الأرقام (1/٨ إلى 6/٣).

1 بعد اختيار النطاق، اضغط القرص **M.C.** لعرض القائمة الرئيسية.

2 قم بتدوير القرص **M.C.** لاختيار [FUNCTION] ثم اضغط للتأكيد.

3 قم بتدوير القرص **M.C.** لاختيار [BSM] ثم اضغط للتأكيد.

## لتخزين المحطات يدويا

1 بينما تستقبل المحطة التي تريد تخزينها، احتفظ بضغط أحد أزرار الأرقام (1/٨ إلى 6/٣) حتى يتوقف الوميض.

## AUX/iPhone® /USB

(لا يتوفر مصدر iPhone عندما يتم ضبط [USB MTP] على [ON] في إعدادات SYSTEM.)

### التشغيل

قم بفصل سماعات الرأس من الجهاز قبل توصيلها بالوحدة.

### أجهزة USB (هما فيها Android™ /iPhone)

1 افتح غطاء منفذ **USB**.

2 قم بتوصيل جهاز **iPhone/USB** باستخدام كابل مناسب.

### توصيل MTP

يمكن توصيل جهاز بنظام التشغيل Android OS 4.0 أو أغلب الإصدارات الأخيرة بالوحدة عبر MTP باستخدام الكابل المرفق مع الجهاز. ولكن، وفقا للجهاز الموصول أو إصدار نظام التشغيل أو أرقام الملفات في الجهاز، قد لا يمكن تشغيل ملفات الصوت/الأغاني بواسطة MTP.

### ملاحظة

إذا استخدمت توصيل MTP، يجب ضبط [USB MTP] على [ON] في إعدادات SYSTEM.

### AUX

1 أدخل قابس ستيريو الصغير في مقبس إدخال **AUX**.

2 اضغط OFF/SRC لاختيار [AUX IN] كمصدر.

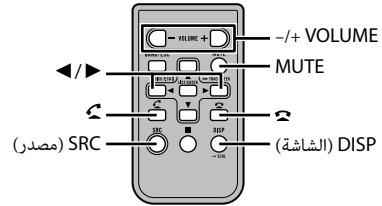

## العمليات المستخدمة بشكل متكرر

الغرض	العملية	
	الوحدة الرئيسية	التحكم عن بعد
العودة إلى الشاشة/القائمة السابقة	اضغط <b>BAND</b> / ←	اضغط ▶/← لاختيار المجلد التالي/السابق.
العودة إلى الشاشة العادية من القائمة	اضغط <b>BAND</b> / ←	-
تغيير سطوع الشاشة	اضغط <b>BAND</b> / ←	-
الرد على مكالمات	اضغط أي زر.	اضغط <b>CALL</b> .
إنهاء مكالمات	اضغط <b>END</b> .	اضغط <b>END</b> .
تعزيز مستوى الجهر	اضغط <b>BASS</b> . • يمكنك اختيار مستوى الجهر (HI) أو (LOW) في [D.BASS].	-

\* عند توصيل سلك هذه الوحدة الأزرق/الأبيض بموصل مفتاح ترحيل ذاتي الهوائي في السيارة، سوف يمتد هوائي السيارة عند تشغيل مصدر هذه الوحدة. لسحب الهوائي، قم بإيقاف تشغيل المصدر.

## قائمة الإعداد

عند ضبط مفتاح الإشعال على ON بعد التركيب، تظهر قائمة الإعداد على الشاشة.

**1** قم بتدوير القرص **M.C.** لاختيار الخيارات ثم اضغط للتأكيد. للمواصلة إلى خيار القائمة التالية، أنت تحتاج لتأكيد اختيارك.

عناصر القائمة	شرح
<b>CLOCK SET</b>	ضبط الساعة. <b>1</b> قم بتدوير القرص <b>M.C.</b> لضبط الساعة ثم اضغط للتأكيد. يتحرك المؤشر إلى إعداد الدقائق تلقائياً. <b>2</b> قم بتدوير القرص <b>M.C.</b> لضبط الدقائق ثم اضغط للتأكيد.
<b>FM STEP</b>	اختيار خطوة الموالفة FM من 100 كيلوهرتز أو 50 كيلوهرتز.

[50]، [100]

الغرض	العملية	
	الوحدة الرئيسية	التحكم عن بعد
تشغيل الطاقة*	اضغط <b>OFF/SRC</b> لتشغيل الطاقة. احتفظ بضغط <b>OFF/SRC</b> لإيقاف تشغيل الطاقة.	اضغط <b>SRC</b> لتشغيل الطاقة. احتفظ بضغط <b>SRC</b> لإيقاف تشغيل الطاقة.
ضبط مستوى الصوت	قم بتدوير القرص <b>M.C.</b>	اضغط <b>VOLUME +</b> أو <b>-</b> . اضغط <b>MUTE</b> لكتف صوت الوحدة. اضغط <b>MUTE</b> مجدداً أو اضغط <b>VOLUME +</b> أو <b>-</b> لإلغاء كتف الصوت.
اختيار مصدر	اضغط <b>OFF/SRC</b> بشكل متكرر.	اضغط <b>SRC</b> بشكل متكرر.
تغيير معلومات العرض	اضغط <b>DISP OFF/DISP</b> بشكل متكرر. احتفظ بضغط <b>DISP/DISP</b> لإيقاف تشغيل معلومات الشاشة.	اضغط <b>DISP</b> بشكل متكرر.



## حول دليل التشغيل

يهدف هذا الدليل إلى إرشادك خلال الوظائف الأساسية لهذه الوحدة. لمزيد من التفاصيل، يرجى الرجوع إلى دليل التشغيل المخزن على الموقع.

<https://pioneer-mea.com/en/>



## إذا واجهت مشكلات

إذا لم تعمل هذه الوحدة بصورة صحيحة، فيرجى الاتصال بأقرب وكيل لديك أو محطة خدمة مرخصة من PIONEER.

## البدء

### العملية الأساسية

#### MVH-S325BT

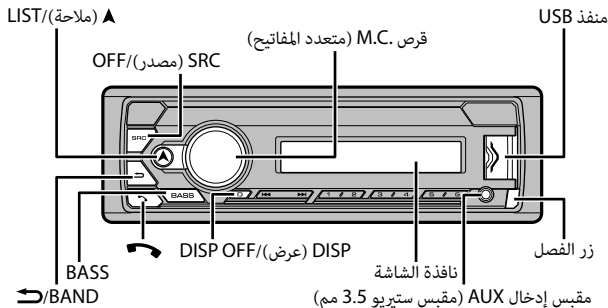

## قبل البدء

شكرا لك على شراء المنتج PIONEER هذا لضمان الاستخدام الصحيح، يرجى قراءة هذا الدليل قبل استخدام هذا المنتج. من المهم بشكل خاص أن تقرأ وتنتبه للتحذيرات والتنبيهات في هذا الدليل. الرجاء الحفاظ على الدليل في مكان آمن ويمكن الوصول إليه كمرجع في المستقبل.

### ⚠ تحذير

- لا تحاول تثبيت أو صيانة هذا المنتج بنفسك. إن تثبيت هذا المنتج أو صيانته عن طريق أشخاص بدون تدريب أو خبرة في الأجهزة الإلكترونية وملحقات السيارات من الممكن أن يكون خطراً ومن المحتمل أن يعرضك لخطر صدمة كهربية أو مخاطرة أخرى.
- لا تحاول تشغيل الوحدة أثناء القيادة. تأكد من السير بالسيارة في طريق جانبي وتوقف بالسيارة في منطقة آمنة قبل محاولة استخدام المنظمات في الجهاز.

### ⚠ تنبيه

- لا تسمح لهذه الوحدة بأن تتعرض لرطوبة و/أو سوائل. قد تحدث صدمة كهربائية. أيضا، يمكن أن تتسبب ملامسة السوائل في تلف هذه الوحدة أو دخان أو سخونة مفرطة.
- احرص دائما على جعل مستوى الصوت منخفضاً بشكل كاف لسماع الأصوات الخارجية.
- تم تقييم هذا المنتج في ظرف مُعتدل ومداري فيما يخص الصوت والفيديو والأجهزة الإلكترونية المشابهة - متطلبات الأمان IEC 60065.

- هنگام رانندگی، iPhone را کاملا محکم کنید.
- از افتادن iPhone بر روی زمین و گیر کردن آن زیر پدال ترمز یا گاز جلوگیری کنید.
- متن ناسازگار ذخیره شده روی iPhone توسط دستگاه نمایش داده نمی شود.

## خصوصیات

### عمومی

- منبع برق مجاز: 14.4 ولت برق مستقیم (محدوده ولتاژ مجاز: 12.0 ولت تا 14.4 ولت برق مستقیم)
- سیستم اتصال زمینی: نوع منفی
- حداکثر جریان مصرفی: 10.0 آمپر
- ابعاد (عرض × ارتفاع × عمق):
- DIN
- شاسی: 178 میلیمتر × 50 میلیمتر × 97 میلیمتر
- دماغه: 188 میلیمتر × 58 میلیمتر × 17 میلیمتر
- D
- شاسی: 178 میلیمتر × 50 میلیمتر × 97 میلیمتر
- دماغه: 170 میلیمتر × 46 میلیمتر × 17 میلیمتر
- وزن: 0.5 کیلوگرم

### صدا

- حداکثر توان خروجی: 50 وات × 4 کاناله/4 اهم (برای عدم وجود سابووفر)
- 70 وات × 1 کاناله/2 اهم (برای سابووفر)

### خروجی برق متوالی:

- 22 وات × 4 (50 هرتز تا 15 000 هرتز، THD % 5، 4 اهم بار، درحین کارکرد هر دو کانال)

مقاومت بار: 4 اهم (4 اهم تا 8 اهم (2 اهم برای 1 کاناله) مجاز است)  
 حداکثر سطح خروجی ازپیش تولید شده: 2.0 ولت

ترانز کنده (ترانزکنده گرافیکی 13 بانده):

فرکانس: 50 هرتز/80 هرتز/125 هرتز/200 هرتز/315 هرتز/500 هرتز/800 هرتز/1.25 کیلوهرتز/2 کیلوهرتز/3.15 کیلوهرتز/5 کیلوهرتز/8 کیلوهرتز/12.5 کیلوهرتز

بهره: 12± دسیبل (2 دسیبل گام)  
 فیلتر بالا گذر:

فرکانس: 25 هرتز/31.5 هرتز/40 هرتز/50 هرتز/63 هرتز/80 هرتز/100 هرتز/125 هرتز/160 هرتز/200 هرتز/250 هرتز

شیب: 6- دسیبل/اکتاو، 12- دسیبل/اکتاو، 18- دسیبل/اکتاو، 24- دسیبل/اکتاو، OFF

سابووفر/فیلتر پایین گذر:

فرکانس: 25 هرتز/31.5 هرتز/40 هرتز/50 هرتز/63 هرتز/80 هرتز/100 هرتز/125 هرتز/160 هرتز/200 هرتز/250 هرتز

شیب: 6- دسیبل/اکتاو، 12- دسیبل/اکتاو، 18- دسیبل/اکتاو، 24- دسیبل/اکتاو، 30- دسیبل/اکتاو، 36- دسیبل/اکتاو، OFF

فاز: معمولی/معکوس

سطح بلندگو:  
 +10 دسیبل تا 24- دسیبل (1 دسیبل گام)

همترازی زمانی:  
 0 سانتیمتر تا 350 سانتیمتر (2.5 سانتیمتر/گام)

### USB

مشخصات استاندارد USB: 2.0 USB پرسرعت  
 حداکثر جریان تولیدی: 1.5 آمپر  
 پروتکل USB:

MSC (کلاس ذخیره انبوه)  
 ATP (پروتکل انتقال رسانه)

MTP (دسترسی آزاد رسانه) Android 2.0

سیستم فایل: FAT12، FAT16، FAT32

فرمت رمزگشایی: MP3، 2 & 1: MPEG

Audio Layer 3

فرمت رمزگشایی WMA: نسخه 7، 8، 9، 9.1، 9.2 (صدای 2 کاناله)

فرمت رمزگشایی AAC: AAC-4 MPEG (فقط رمزگذاری iTunes)

فرمت رمزگشایی FLAC: 1.1، 1.2، 1.0.6 (کدک صوتی بدون تلفات رایگان)

فرمت سیگنال WAV: PCM خطی (غیر فشرده)

### موج یاب FM

محدوده فرکانس: 87.5 مگاهرتز تا 108.0 مگاهرتز

حساسیت قابل استفاده: 11 dBf (110 μV/75)

اهم، تک صدایی، S/N: 30 دسیبل

نسبت سیگنال به پارازیت: 65 دسیبل (شبهه A-IEC)

### تنظیم کننده AM

محدوده فرکانس: 531 کیلوهرتز تا 1 602 کیلوهرتز

9 کیلوهرتز (9 کیلوهرتز)

530 کیلوهرتز تا 1 640 کیلوهرتز

(10 کیلوهرتز)

حساسیت قابل استفاده: 25 μV (S/N):

20 دسیبل

نسبت سیگنال به پارازیت: 60 دسیبل

(شبهه A-IEC)

### تیونر SW

محدوده فرکانس:

2 300 کیلوهرتز تا 7 735 کیلوهرتز

(2 300 کیلوهرتز تا 2 495 کیلوهرتز،

2 940 کیلوهرتز تا 4 215 کیلوهرتز،

4 540 کیلوهرتز تا 5 175 کیلوهرتز،

5 820 کیلوهرتز تا 6 455 کیلوهرتز،

7 100 کیلوهرتز تا 7 735 کیلوهرتز)

9 500 کیلوهرتز تا 9 975 کیلوهرتز

(9 500 کیلوهرتز تا 10 135 کیلوهرتز،

11 580 کیلوهرتز تا 12 215 کیلوهرتز،

13 570 کیلوهرتز تا 13 870 کیلوهرتز،

15 100 کیلوهرتز تا 15 735 کیلوهرتز،

17 500 کیلوهرتز تا 17 985 کیلوهرتز،

18 015 کیلوهرتز تا 18 135 کیلوهرتز،

21 340 کیلوهرتز تا 21 975 کیلوهرتز)

حساسیت قابل استفاده: 28 μV (S/N):

20 دسیبل

نسبت سیگنال به پارازیت: 60 دسیبل (شبهه IEC-A)

### Bluetooth

نسخه: Bluetooth 4.0 مورد تایید

توان خروجی: حداکثر 4 dBm +4 (توان کلاس 2)

نسخه (Bluetooth Low Energy) BLE:

4.0 مورد تایید

قدرت خروجی BLE (Bluetooth Low):

3 dBm حداکثر +3

باند(ها)ی فرکانس: 2 400 مگاهرتز تا 2 483.5 مگاهرتز

پروفایل های Bluetooth:

GAP (پروفایل دسترسی عمومی)

SDAP (پروفایل برنامه کشف خدمات)

1.6 HFP (پروفایل هندزفری)

PBAP (پروفایل دسترسی به دفترچه تلفن)

A2DP (پروفایل توزیع پیشرفته صدا)

AVRCP (پروفایل کنترل از راه دور صوتی/تصویری) 1.5

SPP (پروفایل درگاه سری) 1.1

### نکته

ممکن است مشخصات و طراحی بدون اعلام تغییر کند.

## اطلاعات بیشتر

### رفع عیب

- ← تلفن همراه متصل شده با Bluetooth هم اکنون در حال استفاده است.
- از تلفن همراه استفاده نکنید.
- ← پس از یک تماس تلفنی انجام شده یا تلفن همراه متصل شده با Bluetooth، ارتباط بین این دستگاه و تلفن همراه بدرستی برقرار نشده است.
- دوباره بین این دستگاه و تلفن همراه، یک اتصال Bluetooth برقرار کنید.

### دستورالعمل های کاربرد

#### دستگاه ذخیره سازی USB

- اتصالات از طریق هاب های USB پشتیبانی نمی شوند.
- قبل از رانندگی، دستگاه ذخیره سازی USB را کاملاً محکم کنید. از افتادن دستگاه ذخیره سازی USB بر روی زمین و گیر کردن آن زیر پدال ترمز یا گاز جلوگیری کنید.
- بسته به دستگاه ذخیره سازی USB، مشکلات زیر ممکن است رخ دهند.
- عملیات ممکن است متفاوت باشند.
- دستگاه ذخیره سازی ممکن است شناسایی نشود.
- ممکن است فایل ها به درستی پخش نشوند.
- هنگامیکه به رادیو گوش می دهید، دستگاه ممکن است تداخل صوتی ایجاد کند.

#### iPhone

- از قرار دادن iPhone در مکان هایی با دمای زیاد خودداری کنید.

صفحه نمایش بطور خودکار به صفحه نمایش عادی باز می گردد.

- ← برای حدود 30 ثانیه هیچ عملیاتی انجام نشود.
- یک عمل انجام دهید.

محدوده پخش تکراری بطور غیر منتظره تغییر می کند.

- ← بسته به محدوده پخش تکراری، محدوده انتخاب شده ممکن است در هنگام انتخاب یک پوشه یا قطعه دیگر یا درحین حرکت سریع رویه جلو/روبه عقب، تغییر کند.
- محدوده پخش تکراری را دوباره انتخاب کنید.

یک پوشه فرعی پخش نمی شود.

- ← پوشه های فرعی هنگامیکه [FLD] (تکرار پوشه) انتخاب شده، نمی توانند پخش شوند.
- محدوده پخش تکراری دیگری را انتخاب کنید.

صدا متناوب است.

- ← شما از دستگاهی مانند یک تلفن همراه استفاده می کنید که ممکن است تداخل صوتی ایجاد کند.
- دستگاه های الکتریکی که ممکن است تداخل ایجاد کنند را از دستگاه دور کنید.

صدای منبع صوتی Bluetooth پخش نمی شود.

- ← روی تلفن همراه متصل شده با Bluetooth، یک تماس تلفنی در حال انجام است.
- هنگامیکه تماس تلفنی تمام شود، صدا پخش خواهد شد.

تنظیم زاویه میکروفن  
زاویه میکروفن می تواند تنظیم شود.

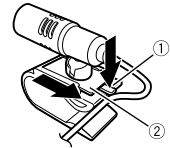

- ① گیره
- ② پایه میکروفن

2 میکروفن را در طرف عقب پایه فرمان نصب کنید.

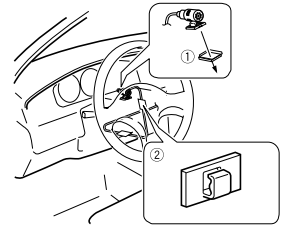

- ① نوار دوطرفه
- ② گیره ها

از گیره های فروش جداگانه برای محکم کردن سیم در مکان های ضروری درون وسیله نقلیه استفاده کنید.

نکته

میکروفن را روی پایه فرمان و به دور از فرمان نصب کنید.

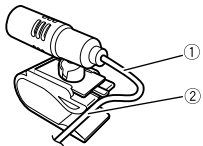

① سیم میکروفن  
② فرورفتگی

**2** گیره میکروفن را روی آفتابگیر نصب کنید. پایین آوردن آفتابگیر، میزان تشخیص صدا را کاهش می دهد.

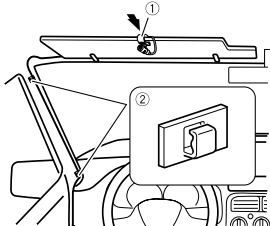

① گیره میکروفن  
② گیره‌ها

از گیره‌های فروش جداگانه برای محکم کردن سیم در مکان‌های ضروری درون وسیله نقلیه استفاده کنید.

### برای نصب روی پایه فرمان

**1** درحالی که زبانه را می فشارید، پایه میکروفن را با لغزاندن از گیره میکروفن جدا کنید.

**2** کلیدهای تخلیه ضمیمه شده در دو طرف دستگاه را وارد کنید تا درجای خود کلیک کنند.

**3** دستگاه را از داشبورد بیرون بکشید.

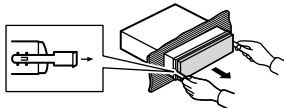

### نصب میکروفن

میکروفن باید مستقیماً در جلوی راننده و در یک فاصله مناسب قرار بگیرد تا صدای آنها را بطور واضح دریافت کند.

#### ⚠ احتیاط

اینکه اجازه دهید سیم میکروفن دور پایه فرمان یا اهرم دنده پیچید بسیار خطرناک است. مطمئن شوید میکروفن را طوری نصب کنید که مانع رانندگی نشود. توصیه می شود از گیره‌ها (فروش جداگانه) برای منظم کردن سیم‌ها استفاده کنید.

#### نکته

بسته به مدل وسیله نقلیه، طول کابل میکروفن ممکن است کوتاه‌تر از آن باشد که میکروفن بتواند روی آفتابگیر نصب شود. در چنین مواقعی، میکروفن را روی ستون فرمان نصب کنید.

### برای نصب روی آفتابگیر

**1** سیم میکروفن را درون فرورفتگی جای دهید.

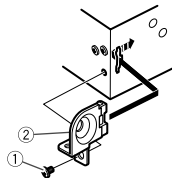
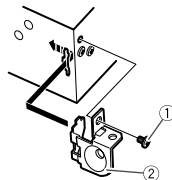

① پیچ  
② قلاب

**جدا کردن واحد (نصب شده با پایه اتصال ضمیمه شده)**

**1** حلقه تزئین را جدا کنید.

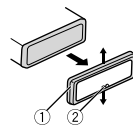

① حلقه تزئین  
② زبانه دندانه دار

• رها کردن پانل جلو، دسترسی به حلقه تزئین را آسان تر می کند.

• هنگام اتصال مجدد حلقه تزئین، کناره را با زبانه دندانه دار به سمت پایین قرار دهید.

• مطمئن شوید که واحد بطور محکم در جای خود نصب شده باشد. نصب ناپایدار ممکن است موجب جهش یا سایر عملگردهای نادرست شود.

**هنگام استفاده نکردن از پایه اتصال ضمیمه شده**

**1** برای متصل کردن قلاب، سوراخ های روی قلاب نصب را با سوراخ های روی کناره های واحد میزان کنید.

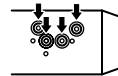

**2** برای نگه داشتن واحد در جای خود، در هر طرف یک پیچ ببچانید.

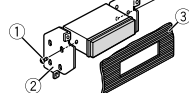

① پیچ را ببندید (5 میلیمتر × 9 میلیمتر)  
② قلاب اتصال  
③ داشبورد یا کنسول

### استفاده از قلاب ضمیمه شده

بررسی کرده و مطمئن شوید که قلاب ضمیمه شده با مدل وسیله نقلیه مخصوص شما تطبیق داشته باشد و سپس آنرا بصورت نشان داده شده در زیر به واحد متصل کنید.

## سیم برق

هنگام عدم اتصال سیم بلندگوی عقب به یک سابووفر، این اتصالات را انجام دهید.

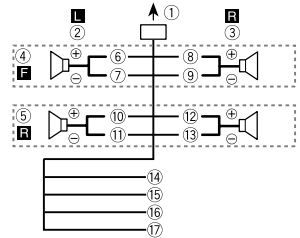

هنگام استفاده از یک سابووفر بدون آمپلی فایر اختیاری، این اتصالات را انجام دهید.

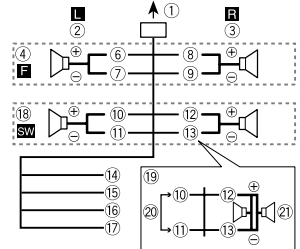

## مهم

در صورت 19 در بالا، دو سابووفر 4 اهمی سیم کشی شده بطور موازی، یک بارالکتریکی 2 اهمی را نمایش می دهند.

1 به ورودی سیم برق

- 2 چپ
- 3 راست
- 4 بلندگوی جلو
- 5 بلندگوی عقب
- 6 سفید
- 7 سفید/سیاه
- 8 خاکستری
- 9 خاکستری/سیاه
- 10 سبز
- 11 سبز/سیاه
- 12 بنفش
- 13 بنفش/سیاه
- 14 سیاه (شاسی به زمین)
- 15 به یک قسمت فلزی، تمیز و بدون رنگ متصل کنید.
- 16 زرد
- 17 به پایانه تامین برق ثابت 12 ولت متصل کنید.
- 18 قرمز
- 19 به پایانه کنترل شده توسط سوئیچ احتراق (12) ولت برق مستقیم متصل کنید.
- 20 آبی/سفید
- 21 به پایانه کنترل سیستم آمپلی فایر برق یا پایانه کنترل تقویت آنتن خودکار (حداکثر 300 میلی آمپر 12 ولت برق مستقیم) متصل کنید.
- 22 سابووفر (4 اهم)
- 23 هنگام استفاده از یک سابووفر 2 اهمی، مطمئن شوید که سابووفر را به سیم های بنفش و بنفش/سیاه این دستگاه متصل کنید.
- 24 هیچ چیز را به سیم های سبز و سبز/سیاه متصل نکنید.
- 25 استفاده نمی شود.
- 26 سابووفر (4 اهم) 2 x

## نکته

منوی اولیه این دستگاه را تغییر دهید. به منوی [SP-P/O MODE] مراجعه کنید. خروجی سابووفر این دستگاه، یک صدایی است.

## آمپلی فایر برق (فروش جداگانه)

هنگام استفاده از آمپلی فایر اختیاری، این اتصالات را انجام دهید.

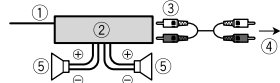

- 1 کنترل از راه دور سیستم به سیم آبی/سفید متصل کنید.
- 2 آمپلی فایر برق (فروش جداگانه)
- 3 توسط سیم های RCA متصل کنید (فروش جداگانه)
- 4 به خروجی عقب یا خروجی سابووفر بلندگو یا سابووفر عقب
- 5 کنترل از راه دور سیستم به سیم آبی/سفید متصل کنید.
- 6 آمپلی فایر برق (فروش جداگانه)
- 7 توسط سیم های RCA متصل کنید (فروش جداگانه)
- 8 به خروجی عقب یا خروجی سابووفر بلندگو یا سابووفر عقب

## نصب

### مهم

- قبل از نصب نهایی، تمام اتصالات و سیستم ها را بررسی کنید.
- از قطعات غیرمجاز استفاده نکنید زیرا ممکن است موجب عملکرد نادرست شود.
- اگر نصب کردن نیازمند سوراخ کردن یا سایر تغییرات در وسیله نقلیه می باشد، با فروشنده خود مشورت کنید.
- از نصب کردن این دستگاه در مکان هایی خودداری کنید که:
  - ممکن است با عملکرد وسیله نقلیه تداخل ایجاد کند.
  - ممکن است بر اثر یک توقف ناگهانی موجب آسیب یک سرنشین شود.

- لیزر نیمه رسانا در صورت گرم شدن بیش از حد آسیب می بیند. این دستگاه را دور از مکان های گرم مانند نزدیکی خروجی بخاری نصب کنید.
- عملکرد بهینه دستگاه هنگامی صورت می گیرد که دستگاه در یک زاویه کمتر از 60 درجه نصب شود.



• هنگام نصب، برای

اطمینان از پخش مناسب گرما در هنگام استفاده از این دستگاه، مطمئن شوید که فضای کافی در پشت پانل عقب قرار داده و تمام سیم های رهاشده را ببندید تا مانع از مسدود نکنند.

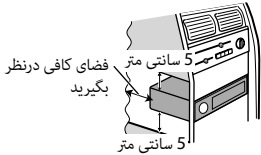

## نصب پایه DIN

- 1 پایه اتصال ضمیمه شده را درون داشبورد وارد کنید.
- 2 با استفاده از یک پیچ گوشتی، زبانه های فلزی را در جای خود خم کنید (90 درجه) تا پایه اتصال محکم شود.

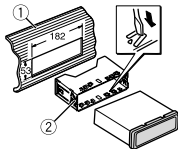

- 1 داشبورد
- 2 پایه اتصال

## اتصالات/نصب

### فهرست قطعات همراه

- این محصول (1x)
- پیچ خودکار (5 میلیمتر × 9 میلیمتر) (3x)
- قاب پتل (1x)
- محافظت نصب (1x)
- کابل برق (1x)
- میکروفن (3 متر) (1x)
- کنترل از راه دور (1x)
- کلید خارج کردن (2x)
- قلاب کناری (1x)
- پیچ قلاب کناری (1x)

### اتصالات

#### ⚠ هشدار

- هنگامیکه خروجی بلندگو توسط 4 کانال استفاده می شود، از بلندگوها در 50 وات (حداکثر قدرت ورودی) و بین 4 اهم تا 8 اهم (مقدار آمپدانس) استفاده کنید. برای این واحد از بلندگوهای 1 اهم تا 3 اهم استفاده نکنید.
- هنگامیکه خروجی بلندگوی عقب توسط 2 اهم از سابووفر استفاده می شود، از بلندگوها در 70 وات (حداکثر قدرت ورودی) استفاده کنید.
- \* لطفا برای یک روش اتصال، به اتصالات مراجعه نمایید.
- سیم سیاه برای اتصال به زمین است. هنگام نصب این دستگاه یا آمپلی فایر برق (فروش جداگانه) مطمئن شوید که ابتدا سیم اتصال به زمین را وصل کنید. مطمئن شوید که سیم اتصال به زمین بدرستی به قسمت های فلزی بدنه

ماشین متصل شده باشد. سیم اتصال به زمین آمپلی فایر برق و این دستگاه با یک دستگاه دیگر، باید بطور جداگانه با پیچ های متفاوت به ماشین متصل شده باشند. اگر پیچ سیم اتصال به زمین شل شده یا بیفتد، می تواند به آتش سوزی، تولید دود یا عملکرد نادرست منجر شود.

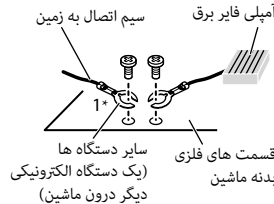

\* برای این دستگاه ضمیمه نشده

#### مهم

- هنگام نصب این دستگاه در یک وسیله نقلیه فاقد موقعیت ACC (لوازم جانبی) روی سوئیچ احتراق، عدم اتصال سیم قرمز به پایانه تشخیص عملکرد کلید احتراق ممکن است موجب تخلیه باتری شود.



بدون موقعیت ACC



موقعیت ACC

- این دستگاه را فقط با یک باتری 12 ولتی و اتصال منفی به زمین استفاده کنید. عدم انجام این کار ممکن است موجب آتش سوزی یا عملکرد نادرست شود.
- برای جلوگیری از اتصال، گرم شدن بیش از حد یا عملکرد نادرست، حتما از دستورالعمل های زیر پیروی کنید.
- قبل از نصب، پایانه منفی باتری را قطع کنید.
- سیم کشی را با گیره های مخصوص سیم یا نوارچسب محکم کنید. برای محافظت از سیم کشی، نوارچسب را دور سیم هایی که با قسمت های فلزی در تماس است بپیچید.
- تمام سیم ها را دور از قسمت های متحرک مانند اهرم دنده یا ریل های صندلی قرار دهید.
- تمام سیم ها را دور از مکان های گرم مانند نزدیکی خروجی بخاری قرار دهید.
- سیم زرد را با انتقال آن از درون سوراخ به محافظه موتور به باتری متصل نکنید.
- تمام رابط های سیم متصل نشده را با نوار عایق بپوشانید.
- سیم ها را کوتاه نکنید.
- هرگز پوشش عایق سیم برق این دستگاه را برای اشتراک برق با سایر دستگاه ها نبرید. ظرفیت جریان سیم محدود است.
- از یک فیوز با درجه توصیه شده استفاده کنید.
- هرگز سیم منفی بلندگو را مستقیما به زمین متصل نکنید.
- هرگز سیم های منفی بلندگوهای چندگانه را به هم متصل نکنید.
- هنگامیکه این دستگاه روشن است، سیگنال های کنترل از طریق سیم آبی/سفید ارسال می شوند. این سیم را به سیستم کنترل از راه دور

- یک آمپلی فایر خارجی یا پایانه کنترل تقویت آنتن خودکار (حداکثر 300 میلی آمپر 12 ولت برق مستقیم) متصل کنید. اگر وسیله نقلیه دارای یک آنتن شیشه ای است، آنرا به پایانه تقویت تامین برق آنتن متصل کنید.
- هرگز سیم آبی/سفید را به پایانه برق یک آمپلی فایر خارجی متصل نکنید. همچنین هرگز آنرا به پایانه برق آنتن خودکار متصل نکنید. انجام این کار موجب تخلیه باتری یا یک عملکرد نادرست می شود.
- نماد گرافیکی که بر روی محصول قرار دارد، به معنی جریان مستقیم است.

### این دستگاه

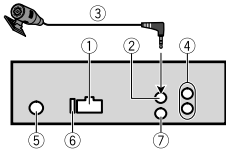

- 1 ورودی سیم برق
  - 2 ورودی میکروفن
  - 3 میکروفن (3 متر)
  - 4 خروجی عقب یا خروجی سابووفر\*
  - 5 ورودی آنتن
  - 6 فیوز (10 آمپر)
  - 7 ورودی راه دور سیم دار
- آداپتور کنترل از راه دور با سیم سخت می تواند متصل شود (فروش جداگانه).
- \* صدای زنگ تلفن و صدای تماس گیرنده مربوط به تلفن Bluetooth. از بلندگوهای پشتی خارج می شوند.

## تنظیمات

شما می توانید تنظیمات متنوعی را در منوی اصلی تنظیم کنید.

**1** درجه **M.C.** را برای نمایش منوی اصلی فشار دهید.

**2** درجه **M.C.** را برای انتخاب یکی از گروه های زیر بچرخانید، سپس برای تایید فشار دهید.

• تنظیمات **FUNCTION**

• تنظیمات **AUDIO**

• تنظیمات **SYSTEM**

• تنظیمات **ILLUMINATION**

• تنظیمات **MIXTRAX**

**3** درجه **M.C.** را برای انتخاب گزینه ها بچرخانید، سپس برای تایید فشار دهید.

Pioneer Smart Sync



## برقراری اتصال با Pioneer Smart Sync

**1** درجه **M.C.** را برای نمایش منوی اصلی فشار دهید.

**2** درجه **M.C.** را برای انتخاب **[SYSTEM]** بچرخانید، سپس برای تایید فشار دهید.

**3** درجه **M.C.** را برای انتخاب **[APP CONTROL]** بچرخانید، سپس برای تایید فشار دهید.

**4** برای انتخاب یکی از موارد زیر، درجه **M.C.** را بچرخانید.

• **[WIRED]** را برای اتصال USB انتخاب کنید.

• **[BLUETOOTH]** را برای اتصال Bluetooth انتخاب کنید.

**5** درجه **M.C.** را برای انتخاب **[AUTO APP CONN]** بچرخانید، سپس برای تایید فشار دهید.

**6** درجه **M.C.** را برای انتخاب **[ON]** بچرخانید، سپس برای تایید فشار دهید.

**7** این واحد را به دستگاه موبایل متصل کنید.

• دستگاه Android/iPhone توسط USB (صفحه 4)

• دستگاه Android/iPhone توسط Bluetooth (صفحه 5)

• Pioneer Smart Sync روی دستگاه بطور خودکار آغاز می شود.

نکته

همچنین صرف نظر از تنظیم شدن **[AUTO APP CONN]** روی **[ON]** یا **[OFF]**، می توانید موارد زیر را انجام دهید تا **Pioneer Smart Sync** آغاز شود.

• برای دستگاه هایی به غیر از دستگاه Android متصل شده با USB، برای انتخاب یک منبع **OFF/SRC** را فشار دهید و درجه **M.C.** را فشار داده و نگه دارید.

• برای iPhone، Pioneer Smart Sync را روی دستگاه موبایل خود روانه سازید.

## Bluetooth

### اتصال Bluetooth

- 1 عملکرد Bluetooth دستگاه را روشن کنید.
- 2 نام واحد اصلی که در صفحه نمایش دستگاه نشان داده شده را انتخاب کنید.
- 3 مطمئن شوید که شماره 6 رقمی یکسانی روی واحد اصلی و دستگاه ظاهر شود، و اگر اعداد 6 رقمی نمایش داده شده روی واحد اصلی و دستگاه یکسان هستند، [YES] را انتخاب کنید.

### تلفن Bluetooth

- برای پاسخ به یک تماس تلفنی
- 1 هنگام دریافت یک تماس تلفنی، دکمه‌ای را فشار دهید.

### عملکردهای اولیه

هدف	عملکرد
اتمام یک تماس تلفنی	↩️ را فشار دهید.
رد یک تماس تلفنی	هنگام دریافت یک تماس تلفنی، ↩️ را فشار داده و نگه دارید.

### تشخیص صدا

- این عملکرد فقط هنگامی در دسترس است که یک Android/iPhone مجهز به تشخیص صدا توسط Bluetooth به دستگاه متصل شده باشد.
- 1 ↩️ را فشار داده و نگه دارید و سپس با میکروفن صحبت کنید تا دستورات صوتی وارد شوند.
- برای خروج از حالت تشخیص صدا، BAND/↩️ را فشار دهید.

## Spotify®

(اگر در تنظیمات SYSTEM، [USB MTP] روی [ON] تنظیم شده باشد، در دسترس نمی‌باشد.)

### گوش دادن به Spotify

- قبل از استفاده، سفت افزار برنامه Spotify را به آخرین نسخه بروز رسانی کنید.
- 1 این واحد را به دستگاه موبایل متصل کنید.
    - iPhone توسط USB (صفحه 4)
    - دستگاه Android/iPhone توسط Bluetooth (صفحه 5)
  - 2 OFF/SRC را برای انتخاب [SPOTIFY] فشار دهید.
  - 3 ^/1 را فشار داده و نگه دارید تا [APP CONTROL] نمایش داده شود.
  - 4 برای انتخاب یکی از موارد زیر، درجه M.C. را بچرخانید.
    - [WIRED] را برای اتصال USB انتخاب کنید.
    - [BLUETOOTH] را برای اتصال Bluetooth انتخاب کنید.
  - 5 OFF/SRC را برای انتخاب [SPOTIFY] فشار دهید.
  - 6 برنامه Spotify را روی دستگاه موبایل روانه کرده و پخش را شروع کنید.

## استفاده از Pioneer Smart Sync/APP

### ⚠️ هشدار

از بکارگیری برنامه درحین رانندگی خودداری کنید. قبل از اینکه بخواهید از کنترل های روی برنامه استفاده کنید، حتما از جاده خارج شده و وسیله نقلیه خود را در مکان امنی پارک کنید.

### اطلاع

توصیه می‌شود که واژه "Pioneer Smart Sync" در قسمت جستجو وارد شود تا این برنامه جستجو شود.



آیتم منو	توضیح
AM STEP [10]، [9]	گام موج یابی AM را از 10 کیلوهرتز یا 9 کیلوهرتز انتخاب کنید.

- 2** [QUIT: YES] ظاهر می‌شود.  
برای بازگشت به آیتم اول از منوی تنظیم، درجه **M.C.** را برای انتخاب [QUIT: NO] بچرخانید، سپس برای تأیید فشار دهید.
- 3** درجه **M.C.** را برای تأیید تنظیمات فشار دهید.

## راديو

### دریافت ایستگاه های از پیش تنظیم شده

- 1** **OFF/SRC** را برای انتخاب [RADIO] فشار دهید.
- 2** **↔/BAND** را برای انتخاب باند از بین [FM1]، [FM2]، [FM3]، [AM]، [SW1] یا [SW2] فشار دهید.
- 3** یک دکمه شماره (1/1 تا 6/6) را فشار دهید.

### حافظه بهترین ایستگاه ها (BSM)

- شش مورد از قویترین ایستگاه ها روی دکمه های شماره (1/1 تا 6/6) ذخیره می شوند.
- 1** پس از انتخاب کردن باند، درجه **M.C.** را برای نمایش منوی اصلی فشار دهید.
- 2** درجه **M.C.** را برای انتخاب [FUNCTION] بچرخانید، سپس برای تأیید فشار دهید.
- 3** درجه **M.C.** را برای انتخاب [BSM] بچرخانید، سپس برای تأیید فشار دهید.

### برای ذخیره ایستگاه ها بطور دستی

- 1** درحین دریافت ایستگاهی که می خواهید ذخیره کنید، یکی از دکمه های شماره (1/1 تا 6/6) را فشار داده و نگه دارید تا چشمک زدن آن متوقف شود.

## AUX/iPhone®/USB

(اگر در تنظیمات SYSTEM، [USB MTP] روی [ON] تنظیم شده باشد، منبع iPhone در دسترس نمی باشد.)

### پخش کردن

قبل از اتصال دستگاه به این دستگاه، هدفون ها را از آن جدا کنید.

### دستگاه های USB (شامل iPhone/Android™)

- 1** پوشش درگاه **USB** را باز کنید.
- 2** دستگاه **iPhone/USB** را با استفاده از یک کابل مناسب متصل کنید.

### اتصال MTP

یک دستگاه دارای سیستم عامل Android 4.0 یا اکثر نسخه های بالاتر، می تواند توسط MTP با استفاده از کابل ضمیمه شده همراه با دستگاه، به واحد متصل شود. اگرچه، بسته به دستگاه متصل شده، نسخه سیستم عامل یا تعداد فایل های درون دستگاه، ممکن است فایل های صوتی/آهنگ ها نتوانند توسط MTP پخش شوند.

### نکته

اگر از یک اتصال MTP استفاده می کنید، در تنظیمات SYSTEM، [USB MTP] باید روی [ON] تنظیم شود.

### AUX

- 1** اتصال کوچک استریو را درون فیش ورودی **AUX** قرار دهید.
- 2** **OFF/SRC** را برای انتخاب [AUX IN] به عنوان منبع فشار دهید.

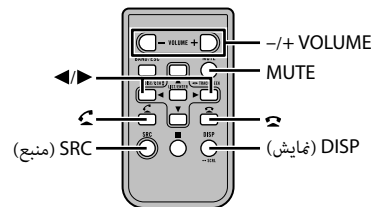

## عملکردهایی که مکرراً استفاده می شوند

هدف	دستگاه اصلی	کنترل از راه دور	عملکرد
روشن کردن*	برای روشن کردن، <b>OFF/SRC</b> را فشار دهید. برای خاموش کردن، <b>OFF/SRC</b> را فشار داده و نگه دارید.	برای روشن کردن، <b>SRC</b> را فشار دهید. برای خاموش کردن، <b>SRC</b> را فشار داده و نگه دارید.	
تنظیم کردن صدا	درجه <b>M.C.</b> را بچرخانید.	<b>+ VOLUME</b> یا - را فشار دهید. برای قطع صدای واحد، <b>MUTE</b> را دوباره فشار دهید یا <b>+ VOLUME</b> یا - را برای لغو سکوت فشار دهید.	
انتخاب یک منبع	<b>OFF/SRC</b> را مکرراً فشار دهید.	<b>SRC</b> را مکرراً فشار دهید.	
تغییر اطلاعات نمایش	<b>DISP OFF/DISP</b> را مکرراً فشار دهید. برای خاموش کردن اطلاعات نمایش، <b>DISP OFF/DISP</b> را فشار داده و نگه دارید.	<b>DISP</b> را مکرراً فشار دهید.	

هدف	عملکرد	
	دستگاه اصلی	کنترل از راه دور
بازگشت به نمایش/لیست قبلی	<b>BAND</b> را فشار دهید.	برای انتخاب پوشه بعدی/قبلی <b>▶/◀</b> را فشار دهید.
بازگشت به نمایش عادی از منو	<b>BAND</b> را فشار داده و نگه دارید.	-
تغییر دادن روشنایی صفحه نمایش	<b>BAND</b> را فشار داده و نگه دارید.	-
پاسخ به یک تماس تلفنی	دکمه‌ای را فشار دهید.	☎ را فشار دهید.
اتمام یک تماس تلفنی	☎ را فشار دهید.	☎ را فشار دهید.
افزودن سطح باس	<b>BASS</b> را فشار دهید. • می‌توانید سطح باس ( <b>[HI]</b> ) یا ( <b>[LOW]</b> ) را در <b>[D.BASS]</b> انتخاب کنید.	-

\* وقتی سیم آبی/سفید این دستگاه به ترمینال کنترل تقویت آنتن خودکار وسیله نقلیه متصل باشد، هنگام روشن شدن منبع این دستگاه، آنتن وسیله نقلیه باز می‌شود. برای جمع کردن آنتن، منبع را خاموش کنید.

## منوی تنظیم

هنگامیکه پس از نصب، سوئیچ احتراق را روی **ON** قرار می‌دهید، منوی تنظیم در صفحه نمایش ظاهر می‌شود.

- 1 درجه **M.C.** را برای انتخاب گزینه **هنا** بچرخانید، سپس برای تایید فشار دهید. برای پیش روی به گزینه منوی بعدی، باید انتخاب خود را تایید کنید.

آیتم منو	توضیح
<b>CLOCK SET</b>	ساعت را تنظیم کنید. 1 درجه <b>M.C.</b> را برای تنظیم ساعت بچرخانید، سپس برای تایید فشار دهید. نشانگر بطورخودکار به تنظیم دقیقه می‌رود. 2 درجه <b>M.C.</b> را برای تنظیم دقیقه بچرخانید، سپس برای تایید فشار دهید.
<b>FM STEP</b>	گام موج یابی <b>FM</b> را از 100 کیلوهرتز یا 50 کیلوهرتز انتخاب کنید.

## درباره راهنمای استفاده

این راهنما به منظور راهنمایی شما درخصوص عملکردهای اصلی این واحد تهیه شده است. برای جزئیات بیشتر، لطفاً به راهنمای استفاده ذخیره شده در وبسایت مراجعه کنید.

<https://pioneer-mea.com/en/>



## شروع به کار

### عملکرد اولیه

MVH-S325BT

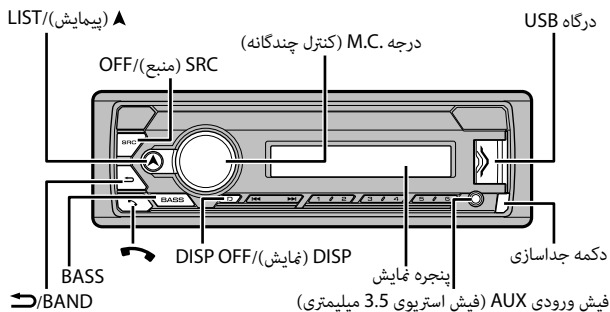

## قبل از شروع به کار

از شما برای خرید این محصول **PIONEER** متشکریم لطفاً برای اطمینان از استفاده صحیح، قبل از استفاده از این محصول این دفترچه راهنما را مطالعه کنید. مخصوصاً بسیار مهم است که شما هشدارها و احتیاط‌های این دفترچه راهنما را بخوانید و رعایت کنید. لطفاً دفترچه راهنما را برای مراجعه بعدی در مکانی مطمئن و قابل دسترسی نگه دارید.

### ⚠ هشدار

- شخصاً از نصب یا تعمیر این وسیله خودداری کنید. نصب و تعمیر این دستگاه توسط افرادی که از آموزش و تجربه کافی در زمینه تجهیزات الکترونیکی و لوازم جانبی خودرو برخوردار نیستند، ممکن است خطرناک بوده و شما را در معرض خطر برق گرفتگی قرار دهد.
- هنگام رانندگی با دستگاه کار نکنید. قبل از اینکه بخواهید از کنترل‌های روی دستگاه استفاده نمایید از جاده خارج شوید و وسیله نقلیه خود را در محل امنی پارک کنید.

### ⚠ احتیاط

- اجازه ندهید این واحد با رطوبت و یا مایعات تماس حاصل کند. ممکن است برق گرفتگی ایجاد شود. همچنین، تماس با مایعات می‌تواند منجر به آسیب به این واحد، دود و گرمای بیش از حد بشود.
- همیشه صدا را کم و در سطح مناسبی حفظ کنید تا صدای محیط اطراف را بشنویید.
- این دستگاه در شرایط آب و هوایی معتدل و حاره ای با استفاده از ابزارهای صوتی، ویدیویی و دیگر ابزارهای الکترونیکی مشابه از نظر شرایط ایمنی IEC 60065 مورد ارزیابی قرار گرفته است.

اگر با مشکلی مواجه شدید  
اگر دستگاه بدرستی کار نکند، به فروشنده یا نزدیکترین مرکز تعمیرات مجاز PIONEER مراجعه کنید.

Visit us on the World Wide Web at

<http://pioneer.jp/group/index-e.html>

**<Middle East & Africa>**

*Pioneer Gulf.FZE*

<http://www.pioneer-mea.com>

**<Oceania>**

*Pioneer Electronics Australia. Pty.Ltd*

<http://www.pioneer.com.au/>

**<Asia>**

*Pioneer Electronics Asiacentre.Pte*

*Pioneer (HK) Ltd.*

*Pioneer High Fidelity Taiwan Co., Ltd.*

<http://www.pioneer.com.sg>

<http://www.pioneerhongkong.com.hk>

<http://www.pioneer-twn.com.tw>

**<Latin>**

*Pioneer International Latin America S.A.*

<http://www.pioneer-latin.com>

**PIONEER CORPORATION**

28-8, Honkomagome 2-chome, Bunkyo-ku,  
Tokyo 113-0021, Japan

**PIONEER ELECTRONICS (USA) INC.**

P.O. Box 1540, Long Beach, California 90801-1540, U.S.A.  
TEL: (800) 421-1404

**PIONEER EUROPE NV**

Haven 1087, Keetberglaan 1, B-9120 Melsele, Belgium/Belgique  
TEL: (0) 3/570.05.11

**PIONEER ELECTRONICS ASIACENTRE PTE. LTD.**

2 Jalan Kilang Barat, #07-01, Singapore 159346  
TEL: 65-6378-7888

**PIONEER ELECTRONICS AUSTRALIA PTY. LTD.**

5 Arco Lane, Heatherton, Victoria, 3202 Australia  
TEL: (03) 9586-6300

**PIONEER ELECTRONICS DE MÉXICO S.A. DE C.V.**

Bldv. Manuel Ávila Camacho 138, 10 piso  
Col.Lomas de Chapultepec, México, D.F. 11000  
Tel: 52-55-9178-4270, Fax: 52-55-5202-3714

**先鋒股份有限公司**

台北市內湖區瑞光路407號8樓  
電話：886-(0)2-2657-3588

**先鋒電子（香港）有限公司**

香港九龍長沙灣道909號5樓  
電話：852-2848-6488